

SAMSUNG

FULL MANUAL

HW-C400

Imagine the possibilities

Thank you for purchasing this Samsung product.

To receive more complete service, please register
your product at www.samsung.com/register

SAFETY INFORMATION









SAFETY WARNINGS

TO REDUCE THE RISK OF ELECTRIC SHOCK, DO NOT REMOVE THE COVER (OR BACK).

NO USER-SERVICEABLE PARTS ARE INSIDE.

REFER SERVICING TO QUALIFIED SERVICE PERSONNEL.

Refer to the table below for an explanation of symbols which may be on your Samsung product.

	<p style="text-align: center;">CAUTION RISK OF ELECTRIC SHOCK. DO NOT OPEN.</p>	
	<p>This symbol indicates that high voltage is present inside. It is dangerous to make any kind of contact with any internal part of this product.</p>	
	<p>This symbol indicates that this product has included important literature concerning operation and maintenance.</p>	
	<p>Class II product : This symbol indicates that it does not require a safety connection to electrical earth (ground). If this symbol is not present on a product with a power cord, the product MUST have a reliable connection to protective earth (ground).</p>	
	<p>AC voltage : This symbol indicates that the rated voltage marked with the symbol is AC voltage.</p>	
	<p>DC voltage : This symbol indicates that the rated voltage marked with the symbol is DC voltage.</p>	
	<p>Caution, Consult instructions for use : This symbol instructs the user to consult the user manual for further safety related information.</p>	

WARNING

- To reduce the risk of fire or electric shock, do not expose this appliance to rain or moisture.

CAUTION

- TO PREVENT ELECTRIC SHOCK, MATCH WIDE BLADE OF PLUG TO WIDE SLOT, FULLY INSERT.
- This apparatus shall always be connected to a AC outlet with a protective grounding connection.
- To disconnect the apparatus from the mains, the plug must be pulled out from the mains socket, therefore the mains plug shall be readily operable.
- Do not expose this apparatus to dripping or splashing. Do not put objects filled with liquids, such as vases on the apparatus.
- To turn this apparatus off completely, you must pull the power plug out of the wall socket. Consequently, the power plug must be easily and readily accessible at all times.

PRECAUTIONS

1. Ensure that the AC power supply in your house complies with the power requirements listed on the identification sticker located on the bottom of your product. Install your product horizontally, on a suitable base (furniture), with enough space around it for ventilation (7~10 cm). Make sure the ventilation slots are not covered. Do not place the unit on amplifiers or other equipment which may become hot. This unit is designed for continuous use. To fully turn off the unit, disconnect the AC plug from the wall outlet. Unplug the unit if you intend to leave it unused for a long period of time.
2. During thunderstorms, disconnect the AC plug from the wall outlet. Voltage peaks due to lightning could damage the unit.
3. Do not expose the unit to direct sunlight or other heat sources. This could lead to overheating and cause the unit to malfunction.
4. Protect the product from moisture (i.e. vases), and excess heat (e.g. a fireplace) or equipment creating strong magnetic or electric fields. Unplug the power cable from the AC wall socket if the unit malfunctions. Your product is not intended for industrial use. It is for personal use only. Condensation may occur if your product has been stored in cold temperatures. If transporting the unit during the winter, wait approximately 2 hours until the unit has reached room temperature before using.
5. The battery used with this product contains chemicals that are harmful to the environment. Do not dispose of the battery in the general household trash. Do not expose the battery to excess heat, direct sunlight, or fire. Do not short circuit, disassemble, or overheat the battery.
CAUTION : Danger of explosion if the battery is replaced incorrectly. Replace only with the same or equivalent type.

CONTENTS

01	Checking the Components	6
02	Product Overview	7
	Top Panel of the Soundbar	7
	Bottom Panel of the Soundbar	8
03	Using the Remote Control	9
	Inserting Batteries before using the Remote Control (AAA batteries X 2)	9
	How to Use the Remote Control	9
	Using the Hidden Buttons (Buttons with more than one function)	14
	Output specifications for the different sound effect modes	14
	Adjusting the Soundbar volume with a TV remote control	15
04	Connecting the Soundbar	16
	Connecting Electrical Power	16
05	Using a wired connection to the TV	17
	Connecting using an Optical Cable	17
06	Using a wireless connection to the TV	18
	Connecting via Bluetooth	18
07	Connecting an External Device	20
	Connecting using an Optical Cable	20

08	Connecting a USB Storage Device	21
09	Connecting a Mobile Device	23
	Connecting via Bluetooth	23
	Connecting a Soundbar to a mobile device via NFC function	26
10	Installing the Wall Mount (Optional)	27
	Installation Precautions	27
	Wall mount Components	27
11	Software Update	30
	Reset	31
12	Troubleshooting	32
13	Licence	33
14	Open Source Licence Notice	34
15	Important Notes About Service	34
16	Specifications and Guide	35
	Specifications	35

01 CHECKING THE COMPONENTS

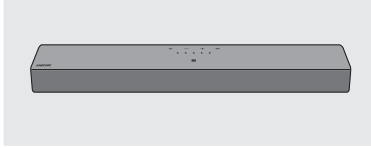

Soundbar Main Unit



Power Cord (Soundbar)











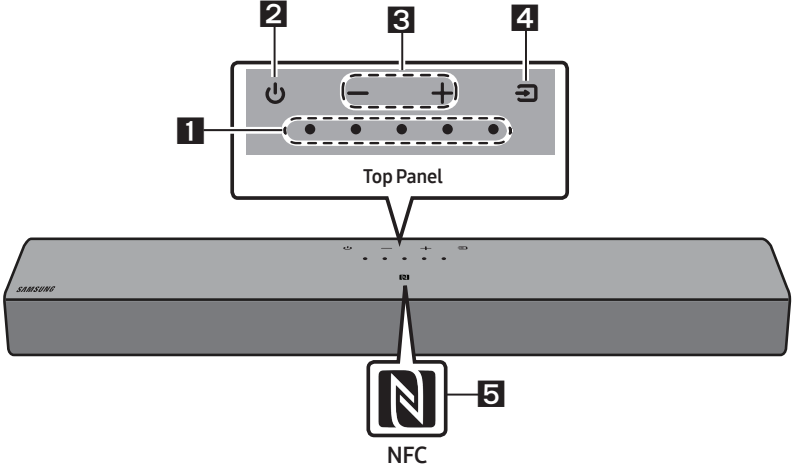

















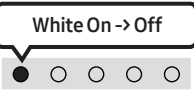

**Soundbar Remote Control /
Batteries**

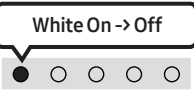
- For more information about the power supply and power consumption, refer to the label attached to the product. (Label: Bottom of the Soundbar Main Unit)
- To purchase additional components or optional cables, contact a Samsung Service Centre or Samsung Customer Care.
- Design, specifications are subject to change without prior notice.
- The appearance of the accessories may differ slightly from the illustrations above.

02 PRODUCT OVERVIEW

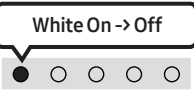
Top Panel of the Soundbar



<p>1</p>	<p>LED indicator</p>	<p>The LED Indicator flashes, glows, or changes colour depending on the Soundbar's current mode or status. The colour of the LED indicator and the number of lights indicate the active mode as described below.</p> <table border="1" data-bbox="266 882 1025 963"> <tr> <td style="text-align: center;">  White LED </td> <td style="text-align: center;">  White LED </td> <td style="text-align: center;">  Multicolour LED </td> <td style="text-align: center;">  White LED </td> <td style="text-align: center;">  White LED </td> </tr> </table> <ul style="list-style-type: none"> The Multicolour LED changes to White, Cyan, Green, Red, Yellow, Orange, Purple and Blue depending on the mode or status. 	 White LED	 White LED	 Multicolour LED	 White LED	 White LED			
 White LED	 White LED	 Multicolour LED	 White LED	 White LED						
<p>2</p>	<p>Power</p>	<p>Turns the power on and off.</p>								
<p>3</p>	<p>Volume</p>	<p>Adjusts the volume.</p>								
<p>4</p>	<p>Source</p>	<ul style="list-style-type: none"> Press the  (Source) button to change the mode. Each time you change the mode, the LED lights in white and then turns off. <table border="1" data-bbox="266 1236 1042 1406"> <tr> <td style="text-align: center;">LED Indicator</td> <td style="text-align: center;">  White On -> Off </td> <td style="text-align: center;">  White On -> Off </td> <td style="text-align: center;">  White On -> Off </td> </tr> <tr> <td style="text-align: center;"></td> <td style="text-align: center;">"Digital Audio In"</td> <td style="text-align: center;">"Bluetooth"</td> <td style="text-align: center;">"USB"</td> </tr> </table>	LED Indicator	 White On -> Off	 White On -> Off	 White On -> Off		"Digital Audio In"	"Bluetooth"	"USB"
LED Indicator	 White On -> Off	 White On -> Off	 White On -> Off							
	"Digital Audio In"	"Bluetooth"	"USB"							

5**NFC Logo**

You can activate your Bluetooth connection by placing your phone in the NFC detection area of the Soundbar.

- When you plug in the AC cord, the power button will begin working in 4 to 6 seconds.
- When you turn on this unit, there will be a 4 to 5 second delay before it produces sound.
- If you hear sounds from both the TV and Soundbar, go to the **Settings** menu for the TV audio and change the TV speaker to **External Speaker**.

Bottom Panel of the Soundbar

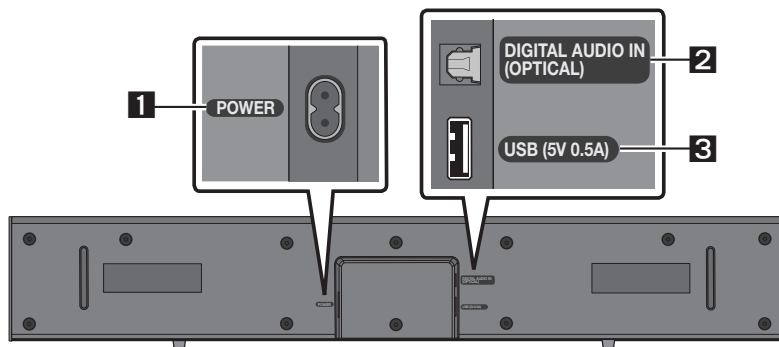
**1****POWER**

Connect the Soundbar's AC power cable.

2**DIGITAL AUDIO IN (OPTICAL)**

Connect to the digital (optical) output of an external device.

3**USB (5V 0.5A)**

Connect a USB device here to play music files stored on the USB device through the Soundbar.

- Do not connect this unit or other components to an AC outlet until all connections between components are complete.

03 USING THE REMOTE CONTROL

Inserting Batteries before using the Remote Control (AAA batteries X 2)

Slide the back cover in the direction of the arrow until it is completely removed.

Insert 2 AAA batteries (1.5V) so that their orientation is correct. Slide the back cover back into position.

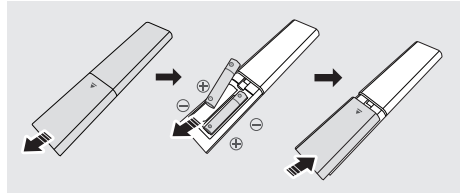

How to Use the Remote Control

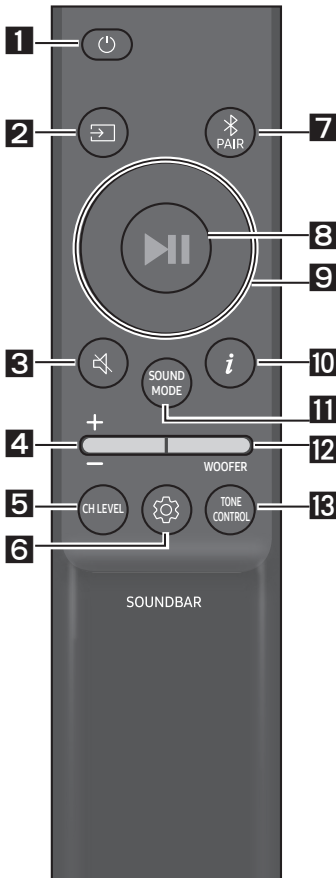

1	Power Turns the Soundbar on and off.			
	<table border="1"><tr><td rowspan="2">LED Indicator</td><td>Cyan Blinks X1 ○ ○ ● ○ ○ On</td><td>Red Blinks X3 ○ ○ ● ○ ○ Off</td></tr></table>	LED Indicator	Cyan Blinks X1 ○ ○ ● ○ ○ On	Red Blinks X3 ○ ○ ● ○ ○ Off
LED Indicator	Cyan Blinks X1 ○ ○ ● ○ ○ On		Red Blinks X3 ○ ○ ● ○ ○ Off	
	<ul style="list-style-type: none">Auto Power Down Function The unit turns off automatically in the following situations:<ul style="list-style-type: none">In "Digital Audio In" / "Bluetooth" / "USB" mode if there is no audio signal for 18 minutes.			
2	(Source) Press to select a source connected to the Soundbar.			
3	(Mute) Press the (Mute) button to mute the sound. Press it again to unmute the sound.			
	<table border="1"><tr><td>LED Indicator</td><td>Blinks X Repeatedly ○ ○ ○ ○ ●</td></tr></table>	LED Indicator	Blinks X Repeatedly ○ ○ ○ ○ ●	
LED Indicator	Blinks X Repeatedly ○ ○ ○ ○ ●			

4**Volume**

Push the button up or down to adjust the volume.

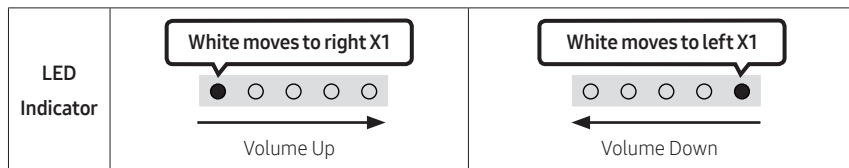
**5****CH LEVEL**

By pressing the button, you can adjust the volume of the each speaker.

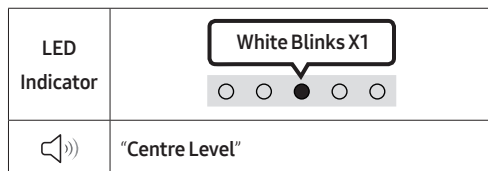
**6****⚙️ (Sound Control)**



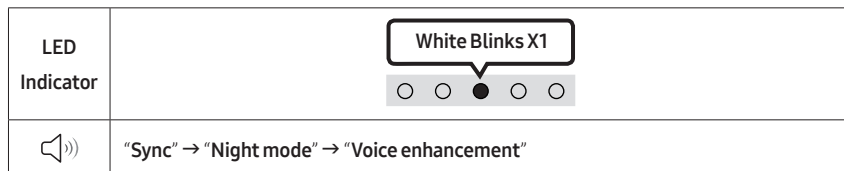

By pressing the button, you can set the audio function. The desired item can be adjusted using the **Up/Down** buttons. Each time the mode changes, the Multicolour LED blinks in white.

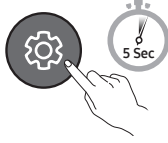
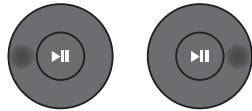

- If the video on the TV and audio from the Soundbar are not synchronised, select "**Sync**" in Sound Control, and then set the audio delay between 0~300 milliseconds by using the **Up/Down** buttons. (Not available in "**USB**" or "**Bluetooth**" mode.)
- "**Sync**" is only supported for some functions.
- "**Night mode**" is optimised for night time viewing with the settings adjusted to bring the volume down but keep the dialog clear.
- "**Voice enhancement**" makes it easier to hear spoken dialog in movies and TV.

7 Band EQ

Press and hold the  (**Sound Control**) button for about 5 seconds to adjust the sound for each frequency band. 150Hz, 300Hz, 600Hz, 1.2kHz, 2.5kHz, 5kHz, and 10kHz are selectable using the **Left/Right** buttons and each can be adjusted to a setting between -6 to +6 using the **Up/Down** buttons. (Make sure the Sound mode is set to "Standard".)

7 Band EQ			
			
Press and hold the  (Sound Control) button for about 5 seconds.		Using the Left/Right buttons and each can be adjusted to setting between -6 to +6.	
	"150Hz"		"150Hz" → "300Hz" → "600Hz" → "1.2kHz" → "2.5kHz" → "5kHz" → "10kHz"

7 Bluetooth PAIR

Switch the Soundbar to Bluetooth pairing mode.

When you press the button, the LED display changes as shown below.

- Until pairing is complete, the Multicolour LED changes as **Red** → **Green** → **Blue** in turn.

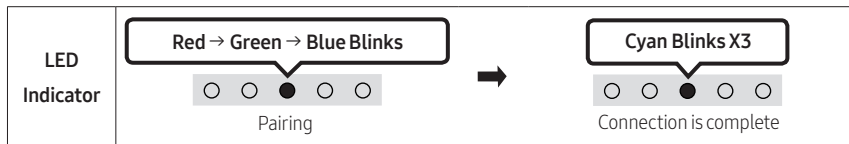

8 Play / Pause

You can also play or pause music by pressing the button in "USB" mode.

9 Up/Down/Left/Right

Press **Up/Down/Left/Right** on the button to select or set functions.

- **Repeat**
To use the Repeat function in "USB" mode, press the **Up** button.
- **Music Skip**
Press the **Right** button to select the next music file. Press the **Left** button to select the previous music file.



10 Info

Press the button to display information about the current function. (See page 7.)

11

SOUND MODE

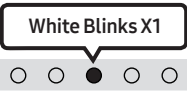
By pressing the button, you can select the desired audio mode. Each time the mode changes, the Multicolour LED blinks in white. (The sound mode may differ with the TV model.)

LED Indicator	
	“Surround Sound” → “Standard”

- **Surround Sound**
Provides a wider sound field than standard.
- **Standard**
Outputs the original sound.

- **Bluetooth Power On/Off**

This feature automatically turns the Soundbar on when it receives a connection request from a previously connected TV or Bluetooth device. The setting is On by default.

- Press and hold the **SOUND MODE** button for more than 5 seconds to turn off the Bluetooth Power function.

- **DRC (Dynamic Range Control) On/Off**

Lets you apply dynamic range control to Dolby Digital tracks. Press and hold the **SOUND MODE** button for more than 5 seconds while the Soundbar is powered off to turn DRC (Dynamic Range Control) on or off. With the DRC turned on, loud sound is reduced. (The sound may be distorted.)

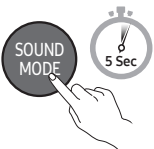
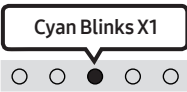
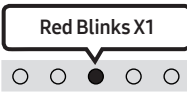
SOUND MODE button	LED Indicator	
	 <p style="text-align: center;">On (Default)</p>	 <p style="text-align: center;">Off</p>
DRC On/Off	Toggle On → Off	

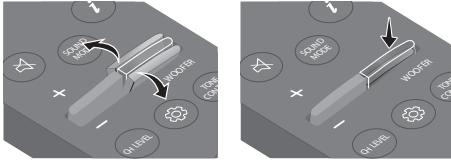
12**WOOFER (BASS) LEVEL**

Push the button up or down to adjust the bass level between -6 to +6. To set the woofer (bass) volume level to 0 (Default), press the button. (Subwoofer is not included.)

13**TONE CONTROL**

By pressing the button, you can adjust the volume of the treble or bass sound. The desired item can be adjusted using the **Up/Down** buttons. (This feature is available in all sound modes except **“Standard”** mode.)

LED Indicator	
	“Treble” → “Bass”

Using the Hidden Buttons (Buttons with more than one function)

Hidden Button		Reference page
Remote Control Button	Function	
WOOFER (Up)	TV remote control On/Off	page 15
Left	TV Auto connect On/Off	page 19
 (Sound Control)	7 Band EQ	page 11
SOUND MODE	DRC On/Off	page 12
	Bluetooth Power On/Off	page 12

Output specifications for the different sound effect modes

Effect	Input	Output
Surround Sound	2.0 ch	2.0 ch
	5.1 ch	2.0 ch
Standard	2.0 ch	2.0 ch
	5.1 ch	2.0 ch

Adjusting the Soundbar volume with a TV remote control

Adjust the Soundbar volume using the TV's remote control.







- This function can be used with IR remote controls only. Bluetooth remote controls (remote controls that require pairing) are not supported.
- Set the TV speaker to **External Speaker** to use this function.
- Manufacturers supporting this function:
Samsung, VIZIO, LG, Sony, Sharp, PHILIPS, PANASONIC, TOSHIBA, Hisense, RCA

TV remote control On/Off

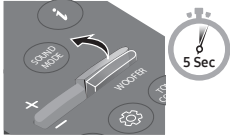
1. Turn Off the Soundbar.
2. Push up and hold the **WOOFER** button for 5 seconds.

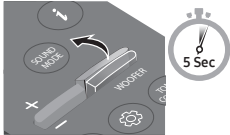
Each time you push the **WOOFER** button up and hold it for 5 seconds, the mode switches in the following order: "**Off-TV Remote**" (Default mode), "**Samsung-TV Remote**", "**All-TV Remote**".

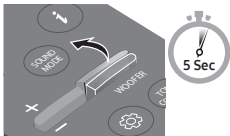
The LED indicator status changes each time the mode is changed, as shown below.

Remote Control Button	LED Indicator	Status
	<p>Red Blinks X1</p>  <p>"Off-TV Remote" (Default mode)</p>	Disable the TV remote control.
	<p>Cyan Blinks X1</p>  <p>"Samsung-TV Remote"</p>	Enable a Samsung TV's IR remote control.
	<p>Blue Blinks X1</p>  <p>"All-TV Remote"</p>	Enable a third-party TV's IR remote control.

04 CONNECTING THE SOUNDBAR

Connecting Electrical Power

Use the power components to connect the Soundbar to an electrical outlet in the following order:

- For more information about the required electrical power and power consumption, refer to the label attached to the product. (Label: Bottom of the Soundbar Main Unit)
1. Connect the power cord to the Soundbar.
 2. Connect the power cord to a wall socket.

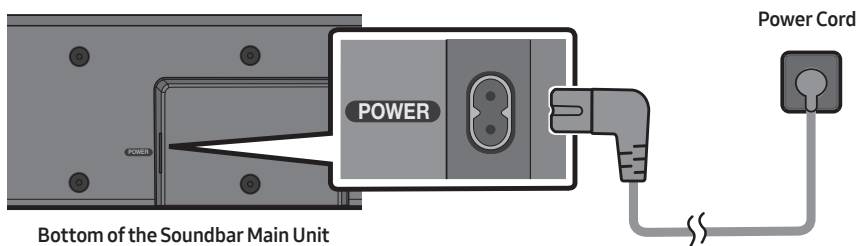

NOTE

- If you unplug and reconnect the power cord when the product is turned on, the Soundbar turns on automatically.

05 USING A WIRED CONNECTION TO THE TV

Connecting using an Optical Cable

Pre-connection Checklist

- When you use an optical cable and the terminals have covers, be sure to remove the covers.

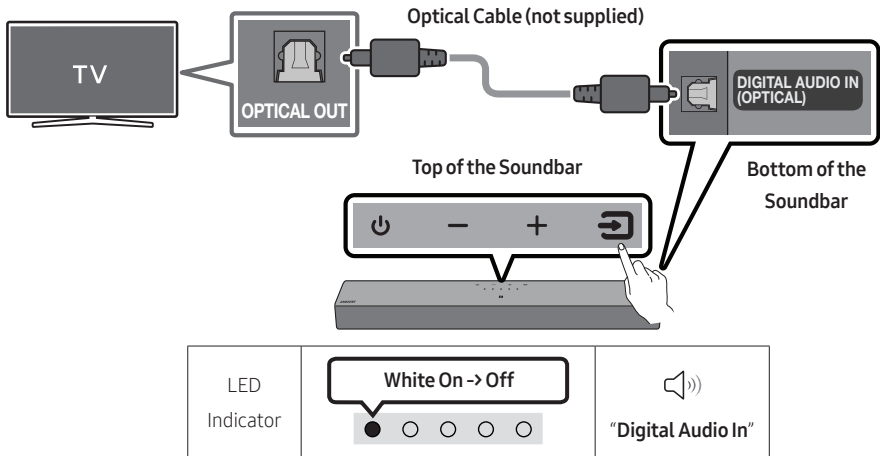

- With the TV and Soundbar turned off, connect the **DIGITAL AUDIO IN (OPTICAL)** port on the Soundbar and the **OPTICAL** output port on the TV with the optical cable (not supplied), as shown in the figure.
- Turn on the Soundbar and TV.
- Press the  (**Source**) button on the top panel or remote control, and then select the "**Digital Audio In**" mode.
- The TV sound is output from the Soundbar.

06 USING A WIRELESS CONNECTION TO THE TV

Connecting via Bluetooth

When a Samsung TV is connected using Bluetooth, you can hear stereo sound without the hassle of cables.

- Only one Samsung TV can be connected at a time.
- Samsung TV that supports Bluetooth can be connected.

Check the specifications of your TV.

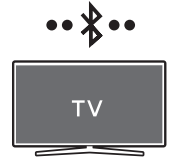

The initial connection

1. Press the **PAIR** button on the Soundbar remote control or press **(Source)** button on the Soundbar top panel to enter the **"Bluetooth"** mode.

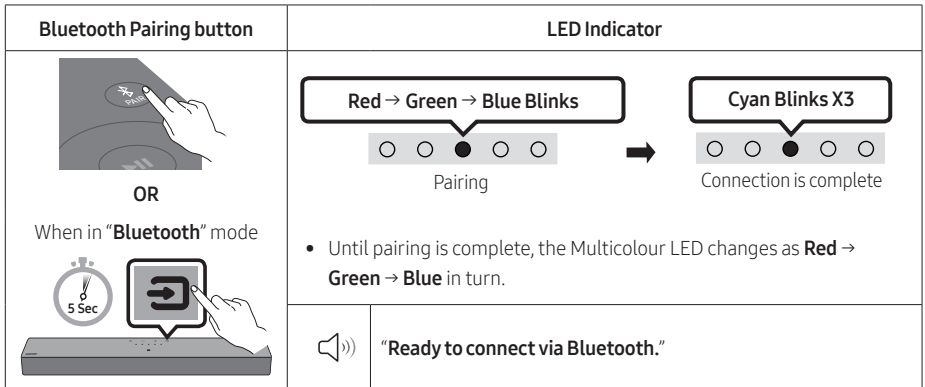

2. Select Bluetooth mode on the Samsung TV.
(e.g. Home (🏠) → Menu → Settings (⚙️) → All Settings (⚙️) → Sound → Sound Output → Bluetooth Speaker List → [AV]Soundbar C4-Series (Bluetooth))
3. Select **"[AV]Soundbar C4-Series"** from the list on TV's screen.
An available Soundbar is indicated with **"Needs pairing"** or **"Paired"** on the TV's Bluetooth device list. To connect the Samsung TV to the Soundbar, select the message, and then establish a connection.
4. You can now hear Samsung TV sound from the Soundbar.
 - If there is a connection log between the Soundbar and Samsung TV, the Soundbar is automatically connected by changing its mode to **"Bluetooth"**.

If the device fails to connect

- If you have an existing Soundbar (e.g., [AV]Soundbar C4-Series) on the list of speakers on the Samsung TV, delete it.
- Then repeat steps 1 through 3.

Disconnecting the Soundbar from the Samsung TV

Press the  (**Source**) button on the top panel or on the remote control to select the mode other than "Bluetooth".

- Disconnecting takes time because the Samsung TV must receive a response from the Soundbar. (The time required may differ, depending on the Samsung TV model.)

TV Auto connect On/Off

To cancel the automatic Bluetooth connection between the Soundbar and TV, press the **Left** button on the remote control for 5 seconds with the Soundbar in "Bluetooth Ready" status. (Toggle On → Off)

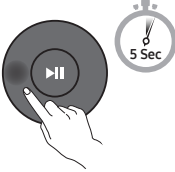
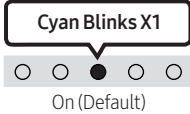
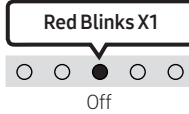
Left button	LED Indicator	
	 <p data-bbox="434 715 549 738">Cyan Blinks X1</p> <p data-bbox="437 799 535 818">On (Default)</p>	 <p data-bbox="732 715 847 738">Red Blinks X1</p> <p data-bbox="770 799 799 818">Off</p>
Bluetooth Ready	Toggle On → Off	

Notes on Bluetooth connection

- Locate a new device within 1 m to connect via Bluetooth communication.
- If asked for a PIN code when connecting a Bluetooth device, enter <0000>.
- The Soundbar automatically turns off after 18 minutes in the Ready state.
- The Soundbar may not perform Bluetooth search or connection correctly under the following circumstances:
 - If there is a strong electrical field around the Soundbar.
 - If several Bluetooth devices are simultaneously paired with the Soundbar.
 - If the Bluetooth device is turned off, not in place, or malfunctions.
- Electronic devices may cause radio interference. Devices that generate electromagnetic waves must be kept away from the Soundbar main unit - e.g., microwaves, wireless LAN devices, etc.

07 CONNECTING AN EXTERNAL DEVICE

Connecting using an Optical Cable

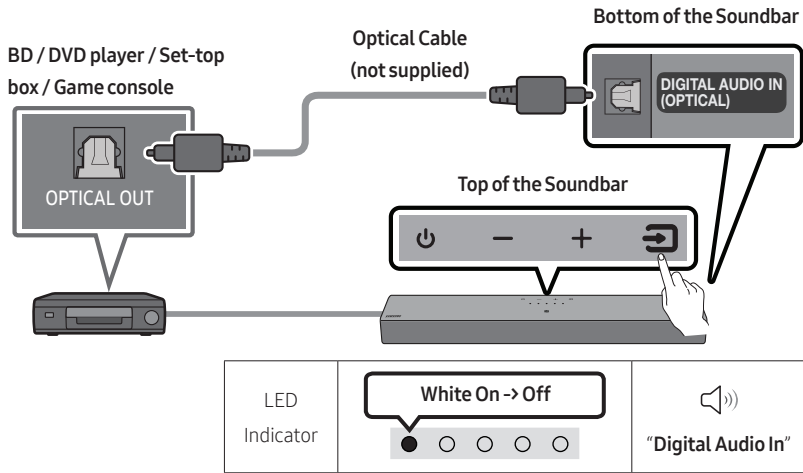

1. With the external device and Soundbar turned off, connect the **DIGITAL AUDIO IN (OPTICAL)** port on the Soundbar and the **OPTICAL** output port on the external device with the optical cable (not supplied), as shown in the figure.
2. Turn on the Soundbar and external device.
3. Press the **Source** button on the top panel or remote control, and then select the "**Digital Audio In**" mode.
4. The external device sound is output from the Soundbar.

08 CONNECTING A USB STORAGE DEVICE

You can play music files located on USB storage devices through the Soundbar.

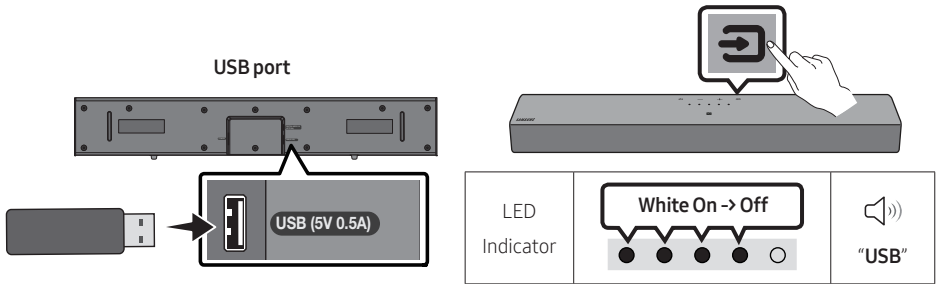

1. Connect the USB device to the USB port on the bottom of the product.
2. Press the  (**Source**) button on the top panel or remote control, and then select the “**USB**” mode.
3. Play music files from the USB storage device through the Soundbar.
 - The Soundbar automatically turns off (Auto Power Down) if no USB device has been connected for more than 18 minutes.

File Format Type Compatibility list

Extension	Codec	Sampling Rate	Bit Rate
*.mp3	MPEG1 Layer2	32kHz ~ 48kHz	32kbps ~ 320kbps
	MPEG1 Layer3	32kHz ~ 48kHz	32kbps ~ 320kbps
	MPEG2 Layer3	16kHz ~ 24kHz	8kbps ~ 160kbps
	MPEG2.5 Layer3	8kHz ~ 12kHz	8kbps ~ 160kbps
*.wma	WMA7/8/9	32kHz ~ 48kHz	32kbps ~ 320kbps
*.aac *.m4a	AAC-LC (MPEG2/MPEG4 Audio Only)	32kHz ~ 48kHz	32kbps ~ 320kbps
*.wav	LPCM	32kHz ~ 192kHz	1,024kbps ~ 9,216kbps
*.flac	FLAC	32kHz ~ 192kHz	162kbps ~ 8,100kbps

- If there are too many folders (about 200) and files (about 2000) stored on the USB device, it may take the Soundbar some time to access and play files.
- The Soundbar only supports USB devices with FAT16 (~2GB), FAT32 (~2TB) or NTFS (~2TB) file systems.

09 CONNECTING A MOBILE DEVICE

Connecting via Bluetooth



When a mobile device is connected using Bluetooth, you can hear stereo sound without the hassle of cables.

- When you connect a paired Bluetooth device with the Soundbar off, the Soundbar automatically turns on.



mobile device

The initial connection

- When connecting to a new Bluetooth device, make sure the device is within 1 m distance.
1. Press the  **PAIR** button on the Soundbar remote control or press  (**Source**) button on the Soundbar top panel to enter the "Bluetooth" mode.

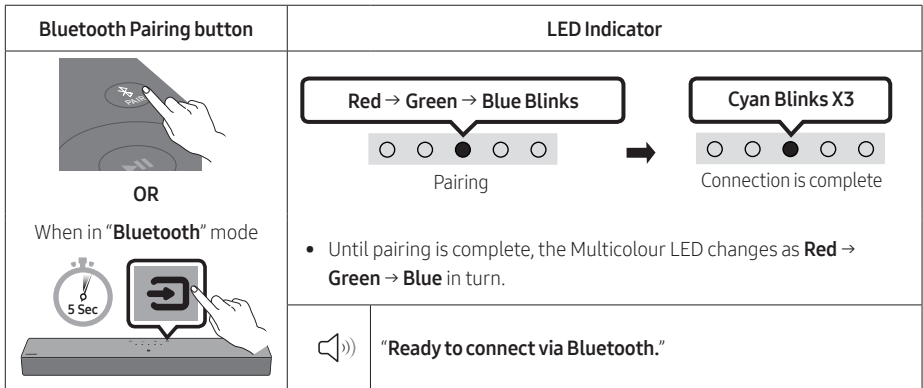

2. On your device, select "[AV]Samsung Soundbar C4-Series" from the list that appears.
3. Play music files from the device connected via Bluetooth through the Soundbar.

If the device fails to connect

- If you have an existing Soundbar (e.g., [AV]Samsung Soundbar C4-Series) on the list of speakers on the Mobile device, delete it.
- Then repeat steps 1 and 2.

Notes on Bluetooth connection

- Locate a new device within 1 m to connect via Bluetooth communication.
- If asked for a PIN code when connecting a Bluetooth device, enter <0000>.
- The Soundbar automatically turns off after 18 minutes in the Ready state.
- The Soundbar may not perform Bluetooth search or connection correctly under the following circumstances:
 - If there is a strong electrical field around the Soundbar.
 - If several Bluetooth devices are simultaneously paired with the Soundbar.
 - If the Bluetooth device is turned off, not in place, or malfunctions.
- Electronic devices may cause radio interference. Devices that generate electromagnetic waves must be kept away from the Soundbar main unit - e.g., microwaves, wireless LAN devices, etc.
- The Soundbar supports SBC data (44.1kHz, 48kHz).
- Connect only to a Bluetooth device that supports the A2DP (AV) function.
- You cannot connect the Soundbar to a Bluetooth device that supports only the HF (Hands Free) function.
- When connecting the Soundbar to a Bluetooth device, place them as close to each other as possible.
- The farther the Soundbar and Bluetooth device are from each other, the lower the sound quality will become.

The Bluetooth connection may break when the devices are out of the effective range.

- The Bluetooth connection may not function as intended in areas with poor reception.
- A Bluetooth device may experience noise or malfunction under in the following conditions:
 - When the body is in contact with the signal transceiver on the Bluetooth device or Soundbar
 - In corners or when there is an obstacle in proximity, such as a wall or partition, where electrical changes may occur.
 - When exposed to radio interferences by other products operating on the same frequency ranges, such as medical equipment, microwave ovens, and wireless LAN devices.
 - Obstacles such as doors and walls may still impact the sound quality even when the devices are within the effective range.
- Note that your Soundbar cannot be paired with other Bluetooth devices while using the Bluetooth option.
- This wireless device may cause electrical interference during operation.

Bluetooth Power On/Off

If a previously paired Bluetooth device tries to pair with the Soundbar when the Bluetooth Power On function is on and the Soundbar is turned off, the Soundbar turns on automatically.

1. Press and hold the **SOUND MODE** button for more than 5 seconds on the remote while the Soundbar is turned on.
2. Multicolour LED indicator on the Soundbar blinks "**Cyan**".

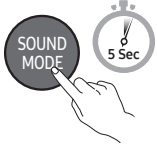
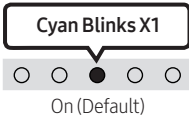
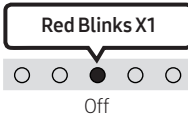
SOUND MODE button	LED Indicator	
	 <p data-bbox="449 475 544 496">On (Default)</p>	 <p data-bbox="804 475 835 496">Off</p>
Bluetooth Power On/Off	Toggle On → Off	

Disconnecting the Bluetooth device from a Soundbar

You can disconnect a Bluetooth device from the Soundbar. For instructions, see the Bluetooth device's user manual.

- The Soundbar will be disconnected.
- If the Soundbar is disconnected from the Bluetooth device, the multicolour LED indicator on the Soundbar blinks "**Red**" three times.

Disconnecting the Soundbar from the Bluetooth device

Press the  (**Source**) button on the top panel or on the remote control to select the mode other than "**Bluetooth**".

- Disconnecting takes time because the Bluetooth device must receive a response from the Soundbar. (Disconnection time may differ, depending on the Bluetooth device)

Connecting a Soundbar to a mobile device via NFC function

Place your mobile device in the NFC detection area on top of the Soundbar.

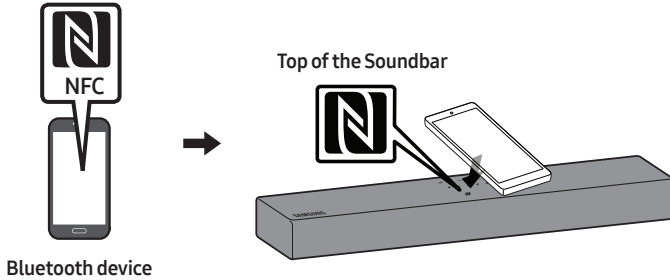

NOTES

- Make sure that your mobile device has the NFC function turned on and that the screen is active.
- Bluetooth connection is unavailable when NFC of the mobile device is in card emulation mode.
- If asked for a PIN code when connecting a Bluetooth device, enter <0000>.
- The Soundbar automatically turns off after 18 minutes in the Ready state.
- The Soundbar may not perform Bluetooth search or connection correctly under the following circumstances:
 - If there is a strong electrical field around the Soundbar.
 - If several Bluetooth devices are simultaneously paired with the Soundbar.
 - If the Bluetooth device is turned off, not in place, or malfunctions.
- Electronic devices may cause radio interference. Devices that generate electromagnetic waves must be kept away from the Soundbar main unit - e.g., microwaves, wireless LAN devices, etc.
- The Soundbar supports SBC data (44.1kHz, 48kHz).
- Connect only to a Bluetooth device that supports the A2DP (AV) function.
- You cannot connect the Soundbar to a Bluetooth device that supports only the HF (Hands Free) function.
- Once you have paired the Soundbar to a Bluetooth device, selecting “[AV]Samsung Soundbar C4-Series” from the device’s scanned devices list will automatically change the Soundbar to “Bluetooth” mode.
 - Available only if the Soundbar is listed among the Bluetooth device’s paired devices.
(The Bluetooth device and the Soundbar must have been previously paired at least once.)
- The Soundbar cannot be paired to another Bluetooth device if already in Bluetooth mode and paired to a Bluetooth device.

10 INSTALLING THE WALL MOUNT (OPTIONAL)

Installation Precautions

- Install on a vertical wall only.
- Do not install in a place with high temperature or humidity.
- Verify whether the wall is strong enough to support the product's weight. If not, reinforce the wall or choose another installation point.
- Purchase and use the fixing screws or anchors appropriate for the kind of wall you have (plaster board, iron board, wood, etc.). If possible, fix the support screws into wall studs.
- Purchase wall mounting screws according to the type and thickness of the wall you want to mount the Soundbar on.
 - Diameter: M4
 - Length: 40 mm or longer recommended.
- Connect cables from the unit to external devices before you install the Soundbar on the wall.
- Make sure the unit is turned off and unplugged from the power source before you install it. Otherwise, it may cause an electric shock.

Wall mount Components

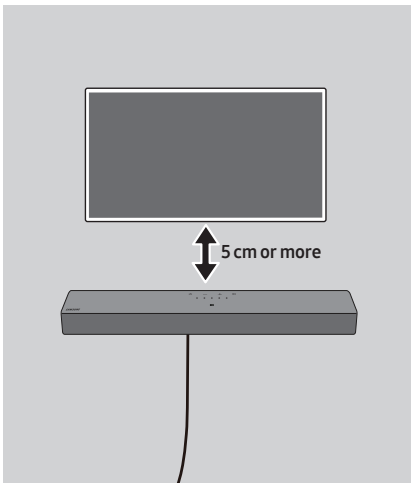

For Installation on Concrete Walls (not supplied)

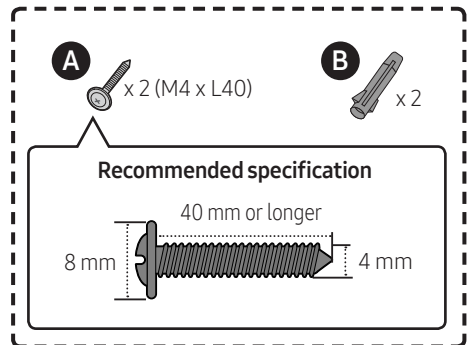

NOTE

- Installations on other types of walls will require different kinds of screws.

1.

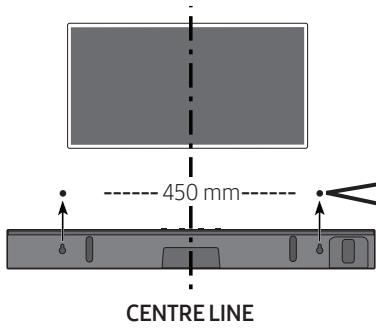

NOTES

- If your TV is installed on the wall, install the Soundbar 5cm or more below your TV.
- Use a pencil to mark the holes' positions.

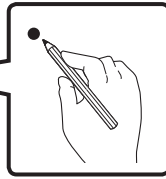

2.

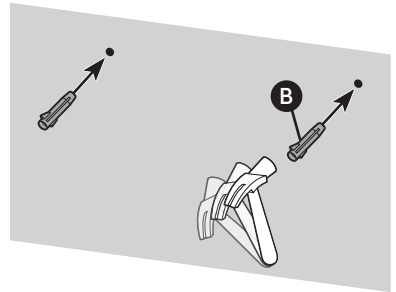
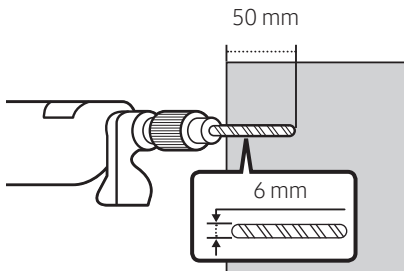

IMPORTANT NOTE

- The installation method shown here is for CONCRETE walls. Installation methods will vary depending on the wall type. For installation on dry wall, we strongly recommend you drill screw support holes into the underlying wood studs.

3.

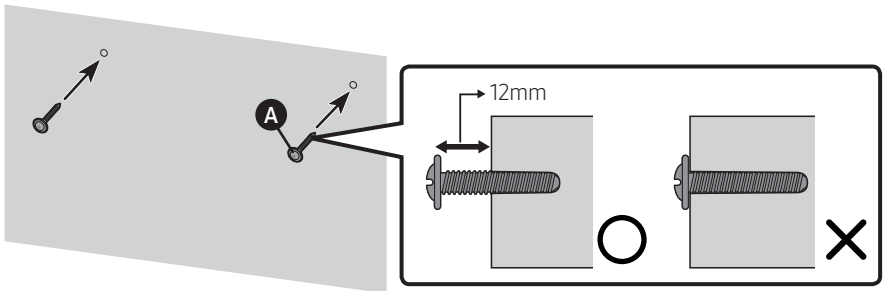

4.

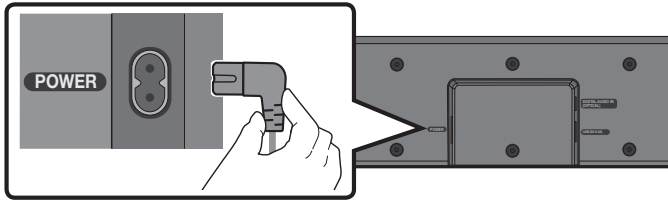

5.

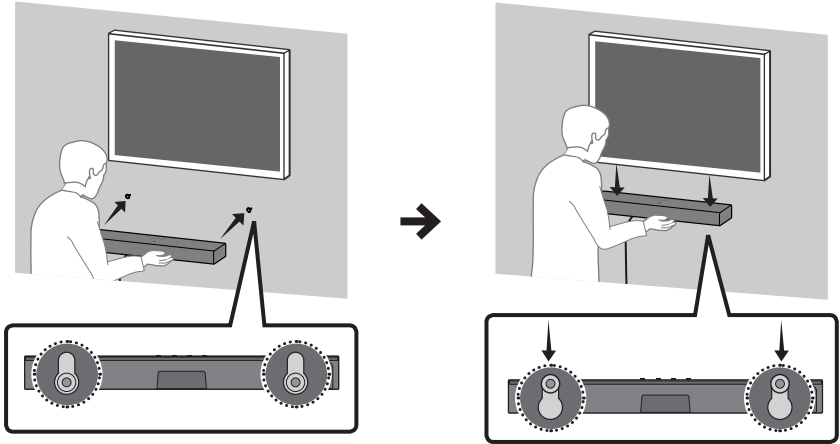

NOTE

- Supports for wall installation are built into the back of the Soundbar.

⚠ CAUTION

- Press the Soundbar down with sufficient force to fix it to the wall. If the Soundbar is not firmly fixed to the wall, it could be accidentally detached, resulting in personal injury.
- Do not bump into or strike the Soundbar (especially from the bottom). The impact could detach the Soundbar from the wall, resulting in personal injury.

11 SOFTWARE UPDATE

Important: After upgrading, keep the original Settings.

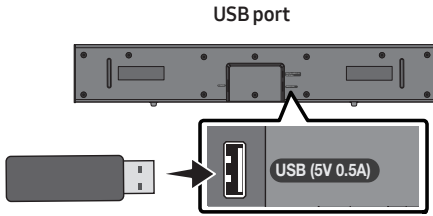

1. Connect a USB memory stick to the USB port on your computer.
Important: Make sure there are no music files on the USB memory stick drive. This may cause the firmware update to fail.
2. Go to (samsung.com) → select Enter Model Number and enter the model of your Soundbar. Select manuals and downloads and download the latest software file.
3. Save the downloaded software to a USB memory stick and select "Extract Here" to unzip the folder.
4. Turn off the Soundbar and connect the USB stick containing the software update to the **USB** port.

5. Plug USB into Soundbar and switch to USB source, the software will update automatically and will complete update within 2 minutes. During the update process, the 5 LEDs will start flashing in a loop, and then the 5 LEDs will all be bright white, and then the 5 LEDs will flash in a loop again. When the update is complete, the cyan indicator blinks 3 times, and the soundbar automatically restarts.

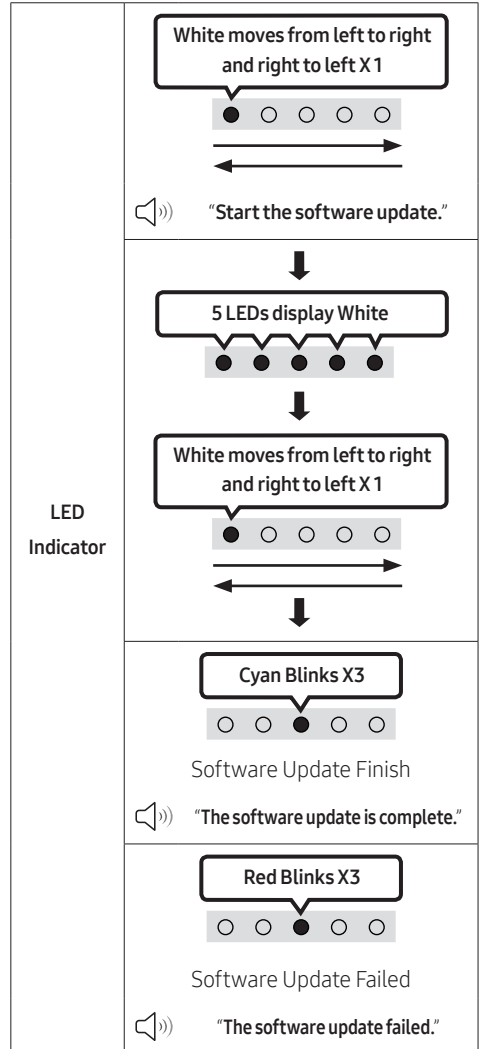

- This product has a DUAL BOOT function. If the firmware fails to update, you can update the firmware again.

If LED sequence flashing is not displayed

1. Turn off the Soundbar, disconnect and then reconnect the USB storage device that contains the update files to the Soundbar's **USB** port.
2. Disconnect the Soundbar's power cord, reconnect it, and then turn on the Soundbar.

NOTES

- The firmware update may not work properly if audio files supported by the Soundbar are stored in the USB storage device.
- Do not disconnect the power or remove the USB device while updates are being applied. The main unit will turn off automatically after completing the firmware update.
- After upgrading, keep the original Settings. (include Volume, sound field, etc.)
 - When the firmware update is complete, the soundbar automatically turns on, and the Voice UI comes out. If the software update fails, check if the USB stick is defective.
- Mac OS users should use MS-DOS (FAT) as the USB format.
- Updating via USB may not be available, depending on the USB storage device manufacturer.

Reset

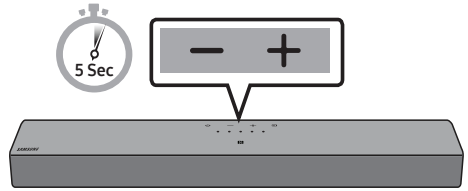

With the Soundbar on, press the **– + (Volume)** buttons on the body at the same time for at least 5 seconds. The LED display changes as shown below and then the Soundbar is reset.

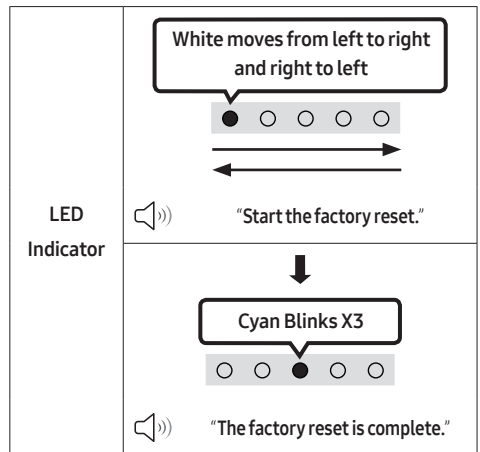

⚠ CAUTION

- All the settings of the Soundbar are reset. Be sure to perform this only when a reset is required.

12 TROUBLESHOOTING

Before seeking assistance, check the following.

Soundbar does not turn on.

- Check whether the power cord of the Soundbar is correctly inserted into the outlet.

Soundbar works erratically.

- After removing the power cord, insert it again.
- Power cycle the external device and try again.
- If there is no signal, the Soundbar automatically turns off after a certain period of time. Turn on the power. (See page 9.)

Remote control does not work.

- Point the remote directly at the Soundbar.
- Replace the batteries with new ones.

Soundbar does not output any sound.

- The volume of the Soundbar is too low or muted. Adjust the volume.
- When any external device (STB, Bluetooth device, mobile device, etc.) is connected, adjust the volume of the external device.
- For sound output of the TV, select Soundbar. (Samsung TV: Home (🏠) → Menu → Settings (⚙️) → All Settings (⚙️) → Sound → Sound Output → Select Soundbar)
- The cable connection to the Soundbar may be loose. Remove the cable and connect again.
- Remove the power cord completely, reconnect, and turn the power on.
- Reset the product and try again. (See page 31.)

Soundbar does not connect via Bluetooth.

- When connecting a new device, switch to Bluetooth Pairing for connection. (Press the **PAIR** button on the remote control or press the **Source** button on the body for at least 5 seconds.)
- If the Soundbar is connected to another device, disconnect that device first to switch the device.
- Reconnect it after removing the Bluetooth speaker list on the device to connect. (Samsung TV: Home (🏠) → Menu → Settings (⚙️) → All Settings (⚙️) → Sound → Sound Output → Bluetooth Speaker List)
- Remove and reconnect the power plug, then try again.
- Reset the product and try again. (See page 31.)

Sound drops out when connected via Bluetooth.

- If your device that is connected via Bluetooth moves too far away from the Soundbar, it may cause the sound to drop out. Move the device closer to the Soundbar.
- If a part of your body is in contact with the Bluetooth transceiver or the product is installed on metal furniture, sound may drop out. Check the installation environment and conditions for use.

Soundbar does not turn on automatically with the TV.

- If you turn off the Soundbar while watching TV, the power synchronization with the TV will be disabled. Power off the TV and Soundbar using the TV remote.

13 LICENCE



Dolby, Dolby Audio, and the double-D symbol are trademarks of Dolby Laboratories Licensing Corporation. Manufactured under license from Dolby Laboratories. Confidential unpublished works. Copyright 1992-2019 Dolby Laboratories. All rights reserved.



For DTS patents, see <http://patents.dts.com>. Manufactured under license from DTS, Inc. (for companies headquartered in the U.S./Japan/Taiwan) or under license from DTS Licensing Limited (for all other companies). DTS, DigitalSurround, and the DTS logo are registered trademarks or trademarks of DTS, Inc. in the United States and other countries. © 2021 DTS, Inc. ALL RIGHTS RESERVED.



The Bluetooth® word mark and logos are registered trademarks owned by Bluetooth SIG, Inc. and any use of such marks by Samsung Electronics Co., Ltd. is under license. Other trademarks and trade names are those of their respective owners.

14 OPEN SOURCE LICENCE NOTICE

To send inquiries and requests for questions regarding open sources, contact Samsung Open Source (<http://opensource.samsung.com>)

15 IMPORTANT NOTES ABOUT SERVICE

Figures and illustrations in this User Manual are provided for reference only and may differ from actual product appearance.

16 SPECIFICATIONS AND GUIDE

Specifications

Model Name	HW-C400
USB	5V/0.5A
Weight	2.0 kg
Dimensions (W x H x D)	641.0 x 66.5 x 107.0 mm
Operating Temperature Range	+5°C to +35°C
Operating Humidity Range	10 % ~ 75 %
AMPLIFIER Rated Output power	20W x 2
Supported play formats	LPCM 2ch, Dolby Audio™ (supporting Dolby® Digital), DTS
Bluetooth Port deactivation method	Press and hold the SOUND MODE button for more than 5 seconds to turn off Bluetooth Power function.









NOTES

- Samsung Electronics Co., Ltd reserves the right to change the specifications without notice.
- Weight and dimensions are approximate.
- **For India Only**
“This product is RoHS compliant”

THÔNG TIN AN TOÀN

CẢNH BÁO AN TOÀN

ĐỂ GIẢM NGUY CƠ BỊ ĐIỆN GIẬT, KHÔNG THÁO VỎ (HOẶC PHÍA SAU). BÊN TRONG KHÔNG CÓ BỘ PHẬN NÀO CÓ THỂ DÙNG ĐƯỢC VỚI NGƯỜI DÙNG. ĐƯA SẢN PHẨM ĐẾN NHÂN VIÊN BẢO DƯỠNG CÓ ĐỦ CHUYÊN MÔN ĐỂ BẢO DƯỠNG. Tham khảo bảng dưới đây để xem phần giải thích cho các biểu tượng có thể xuất hiện trên sản phẩm Samsung của bạn.

	CHÚ Ý NGUY CƠ BỊ ĐIỆN GIẬT KHÔNG MỞ	
	Biểu tượng này chỉ ra rằng bên trong có điện áp cao. Sẽ rất nguy hiểm nếu thực hiện bất kỳ cách tiếp xúc nào với bất kỳ bộ phận nào bên trong sản phẩm này.	
	Biểu tượng này báo cho bạn thông tin quan trọng liên quan tới vận hành và bảo dưỡng kèm theo sản phẩm này.	
	Sản phẩm loại 2: Biểu tượng này chỉ ra rằng không yêu cầu kết nối an toàn đến dây nối tiếp đất. Nếu biểu tượng này không xuất hiện trên sản phẩm có dây điện thì sản phẩm đó PHẢI được nối đất an toàn.	
	Điện áp AC: Biểu tượng này chỉ ra rằng điện áp định mức được đánh dấu bằng biểu tượng này là điện áp AC.	
	Điện áp DC: Biểu tượng này chỉ ra rằng điện áp định mức được đánh dấu bằng biểu tượng này là điện áp DC.	
	Lưu ý, Tham khảo Hướng dẫn sử dụng: Biểu tượng này sẽ hướng dẫn người sử dụng tham khảo sổ tay Hướng dẫn sử dụng để biết thêm thông tin liên quan đến an toàn.	

CẢNH BÁO

- Để giảm nguy cơ cháy hay bị điện giật, không để thiết bị này tiếp xúc với nước mưa hoặc hơi ẩm.

CHÚ Ý

- ĐỂ TRÁNH BỊ ĐIỆN GIẬT, SO KHỚP ĐẦU RỘNG CỦA GIẮC CẮM VÀO KHE CẮM RỘNG, CẮM HOÀN TOÀN.
- Dụng cụ này sẽ luôn được kết nối với ổ cắm AC bằng kết nối tiếp đất.
- Để ngắt kết nối dụng cụ khỏi điện lưới, phích cắm phải được kéo ra khỏi ổ cắm điện lưới, do đó giắc cắm điện lưới sẽ sẵn sàng hoạt động.
- Không để nước bắn vào hoặc nhỏ vào thiết bị. Không đặt các vật thể chứa chất lỏng, chẳng hạn như bình lên trên thiết bị.
- Để tắt thiết bị này hoàn toàn, bạn phải kéo phích cắm nguồn ra khỏi ổ cắm trên tường. Do đó, phải luôn dễ dàng tiếp cận được phích cắm nguồn.

PHÒNG NGỪA

1. Đảm bảo nguồn cấp điện AC trong nhà bạn tuân theo các yêu cầu về nguồn điện được nêu trên nhãn nhận biết nằm ở phía dưới cùng của sản phẩm. Lắp đặt sản phẩm của bạn theo chiều ngang, trên một đế thích hợp (vật đỡ), với khoảng không gian xung quanh đủ thông thoáng 7~10 cm. Đảm bảo rằng khe thông gió không bị bịt. Không đặt thiết bị trên bộ khuếch đại hoặc thiết bị khác có thể bị nóng. Thiết bị này được thiết kế cho mục đích sử dụng liên tục. Để tắt thiết bị hoàn toàn, rút phích cắm AC khỏi ổ cắm trên tường. Rút phích cắm thiết bị nếu bạn định không sử dụng thiết bị trong một thời gian dài.
2. Khi giông bão, ngắt kết nối phích cắm điện lưới AC khỏi ổ cắm trên tường. Điện áp cực đại là do sét có thể làm hỏng thiết bị.
3. Không phơi thiết bị trực tiếp dưới ánh nắng mặt trời hoặc các nguồn nhiệt khác. Việc này có thể dẫn đến quá nhiệt và hư hỏng thiết bị.
4. Bảo vệ sản phẩm khỏi những nơi ẩm thấp (ví dụ : bình hoa) và những nơi quá nóng (ví dụ : lò sưởi) hoặc thiết bị tạo từ tính hoặc điện trường mạnh. Ngắt kết nối dây nguồn điện khỏi nguồn cung cấp AC nếu thiết bị bị hư hỏng. Sản phẩm của bạn không dành cho mục đích sử dụng công nghiệp. Việc sử dụng sản phẩm này chỉ dành cho mục đích sử dụng cá nhân. Ngưng tụ có thể xảy ra nếu sản phẩm hoặc đĩa của bạn được cất giữ ở nhiệt độ lạnh. Nếu vận chuyển thiết bị trong mùa đông, đợi khoảng 2 giờ cho đến khi thiết bị đạt nhiệt độ phòng rồi sử dụng.

5. Pin được sử dụng cùng với sản phẩm này chứa các chất hoá học có hại cho môi trường. Không vứt bỏ pin cùng rác sinh hoạt chung. Không ném pin vào lửa. Không ngắt mạch, tháo rời hoặc để pin quá nóng.
CHÚ Ý : Thay pin không đúng cách có thể gây cháy nổ. Chỉ được thay cùng loại pin hoặc tương đương.

NỘI DUNG

01	Kiểm tra thành phần	6
02	Tổng quan về sản phẩm	7
	Bảng mặt trên của Soundbar	7
	Mặt dưới của Soundbar	8
03	Sử dụng Điều khiển từ xa	9
	Lắp Pin trước khi dùng Điều khiển từ xa (pin AAA X 2)	9
	Cách sử dụng điều khiển từ xa	9
	Sử dụng các Nút Ẩn (Các nút có nhiều chức năng)	14
	Thông số kỹ thuật đầu ra cho các chế độ hiệu ứng âm thanh khác nhau	14
	Điều chỉnh âm lượng Soundbar bằng điều khiển từ xa TV	15
04	Kết nối Soundbar	16
	Kết nối nguồn điện	16
05	Dùng kết nối có dây với TV	17
	Kết nối bằng Cáp quang	17
06	Dùng kết nối không dây với TV	18
	Kết nối qua Bluetooth	18
07	Kết nối với Thiết bị Bên ngoài	20
	Kết nối bằng Cáp quang	20

08	Kết nối với Thiết bị lưu trữ USB	21
09	Kết nối với Thiết bị di động	23
	Kết nối qua Bluetooth	23
	Kết nối Soundbar với thiết bị di động qua chức năng NFC	26
10	Lắp giá treo tường (Tùy chọn)	27
	Những điểm cần cân nhắc khi lắp đặt	27
	Phụ kiện Treo tường	27
11	Cập nhật phần mềm	30
	Đặt lại	31
12	Xử lý sự cố	32
13	Giấy Phép	33
14	Thông báo Giấy phép Nguồn mở	34
15	Lưu ý Quan Trọng về Dịch vụ	34
16	Thông số kỹ thuật và Hướng dẫn	35
	Thông số kỹ thuật	35

01 KIỂM TRA THÀNH PHẦN

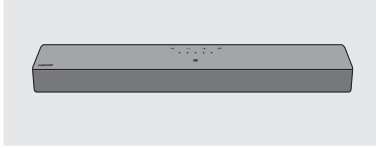

Thiết bị chính Soundbar



**Dây nguồn
(Soundbar)**











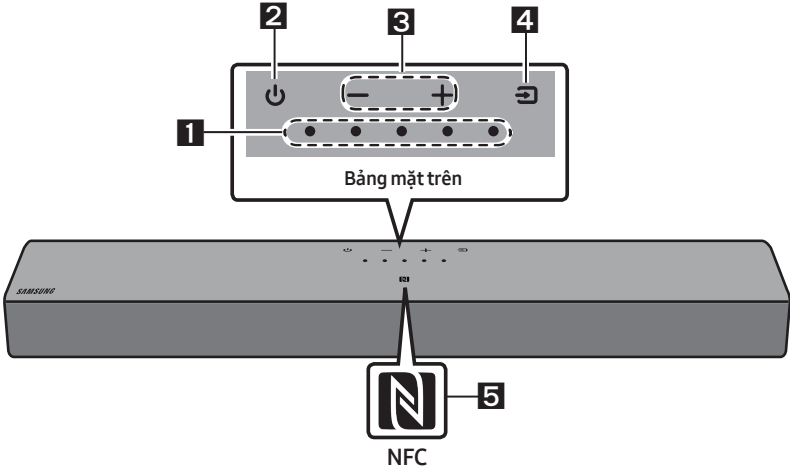





Pin/điều khiển từ xa Soundbar

- Để biết thêm thông tin về nguồn điện cũng như mức tiêu thụ điện năng, hãy tham khảo nhãn đính kèm sản phẩm. (Nhãn: Mặt đáy của thiết bị chính Soundbar)
- Để mua thêm thành phần hay cấp tùy chọn, hãy liên hệ với Trung tâm dịch vụ hoặc bộ phận Chăm sóc khách hàng của Samsung.
- Thiết kế và các thông số kỹ thuật có thể thay đổi mà không thông báo trước.
- Hình thức phụ kiện có thể hơi khác so với hình minh họa ở trên.

02 TỔNG QUAN VỀ SẢN PHẨM

Bảng mặt trên của Soundbar



<p>1</p>	<p>Đèn báo LED</p>	<p>Đèn báo LED sẽ nhấp nháy, sáng lên hoặc đổi màu tùy theo trạng thái hoặc chế độ hiện tại của Soundbar. Màu của đèn báo LED và số lượng đèn cho biết chế độ hiện hoạt của Soundbar như mô tả dưới đây.</p> <table border="1" data-bbox="266 882 1028 994"> <tr> <td data-bbox="266 882 406 994"> <p>W</p> <p>Đèn LED màu trắng</p> </td> <td data-bbox="406 882 546 994"> <p>W</p> <p>Đèn LED màu trắng</p> </td> <td data-bbox="546 882 686 994"> <p>M</p> <p>Đèn LED nhiều màu</p> </td> <td data-bbox="686 882 826 994"> <p>W</p> <p>Đèn LED màu trắng</p> </td> <td data-bbox="826 882 1028 994"> <p>W</p> <p>Đèn LED màu trắng</p> </td> </tr> </table> <ul style="list-style-type: none"> Đèn LED nhiều màu chuyển sang Màu trắng, Màu xanh lơ, Màu xanh lá, Màu đỏ, Màu vàng, Màu cam, Màu tím và Màu lam tùy thuộc vào chế độ hoặc trạng thái. 	<p>W</p> <p>Đèn LED màu trắng</p>	<p>W</p> <p>Đèn LED màu trắng</p>	<p>M</p> <p>Đèn LED nhiều màu</p>	<p>W</p> <p>Đèn LED màu trắng</p>	<p>W</p> <p>Đèn LED màu trắng</p>			
<p>W</p> <p>Đèn LED màu trắng</p>	<p>W</p> <p>Đèn LED màu trắng</p>	<p>M</p> <p>Đèn LED nhiều màu</p>	<p>W</p> <p>Đèn LED màu trắng</p>	<p>W</p> <p>Đèn LED màu trắng</p>						
<p>2</p>	<p>Power</p>	<p>Kết nối cấp nguồn AC của Soundbar.</p>								
<p>3</p>	<p>Âm lượng</p>	<p>Điều chỉnh âm lượng.</p>								
<p>4</p>	<p>Nguồn tín hiệu</p>	<ul style="list-style-type: none"> Nhấn nút  (Nguồn tín hiệu) để thay đổi chế độ. Mỗi lần bạn thay đổi chế độ, đèn LED sáng màu trắng rồi tắt. <table border="1" data-bbox="266 1265 1042 1433"> <tr> <td data-bbox="266 1265 361 1377"> <p>Đèn báo LED</p> </td> <td data-bbox="361 1265 585 1377"> <p>Sáng màu trắng -> Tắt</p>  </td> <td data-bbox="585 1265 809 1377"> <p>Sáng màu trắng -> Tắt</p>  </td> <td data-bbox="809 1265 1042 1377"> <p>Sáng màu trắng -> Tắt</p>  </td> </tr> <tr> <td data-bbox="266 1377 361 1433"> <p></p> </td> <td data-bbox="361 1377 585 1433"> <p>"Digital Audio In"</p> </td> <td data-bbox="585 1377 809 1433"> <p>"Bluetooth"</p> </td> <td data-bbox="809 1377 1042 1433"> <p>"USB"</p> </td> </tr> </table>	<p>Đèn báo LED</p>	<p>Sáng màu trắng -> Tắt</p> 	<p>Sáng màu trắng -> Tắt</p> 	<p>Sáng màu trắng -> Tắt</p> 	<p></p>	<p>"Digital Audio In"</p>	<p>"Bluetooth"</p>	<p>"USB"</p>
<p>Đèn báo LED</p>	<p>Sáng màu trắng -> Tắt</p> 	<p>Sáng màu trắng -> Tắt</p> 	<p>Sáng màu trắng -> Tắt</p> 							
<p></p>	<p>"Digital Audio In"</p>	<p>"Bluetooth"</p>	<p>"USB"</p>							

5	Biểu trưng NFC	Bạn có thể kích hoạt kết nối Bluetooth bằng cách đặt điện thoại vào khu vực phát hiện NFC trên Soundbar.
----------	-----------------------	--

- Khi bạn cắm dây AC, nút nguồn sẽ bắt đầu hoạt động sau 4 đến 6 giây.
- Khi bạn bật thiết bị này, thiết bị sẽ phát ra âm thanh sau 4 đến 5 giây.
- Nếu bạn nghe thấy âm thanh từ cả TV và Soundbar, đi tới menu **Cài đặt** cho âm thanh của TV và thay đổi loa TV thành **Loa ngoài**.

Mặt dưới của Soundbar

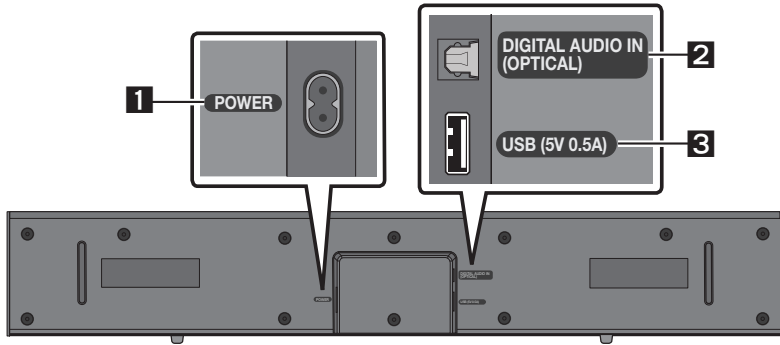

1	POWER Kết nối cáp nguồn AC của Soundbar.
2	DIGITAL AUDIO IN (OPTICAL) Kết nối với đầu ra (quang học) kỹ thuật số của thiết bị bên ngoài.
3	USB (5V 0.5A) Kết nối thiết bị USB tại đây để phát tập tin nhạc trên thiết bị USB qua Soundbar.

- Không kết nối thiết bị này hoặc các thành phần khác với ổ cắm AC cho đến khi hoàn thành tất cả các kết nối giữa các thành phần.

03 SỬ DỤNG ĐIỀU KHIỂN TỪ XA

Lắp Pin trước khi dùng Điều khiển từ xa (pin AAA X 2)

Trượt nắp lưng theo hướng mũi tên cho đến khi tháo nắp ra hoàn toàn. Lắp 2 pin AAA (1,5 V) theo đúng hướng. Trượt nắp lưng về đúng vị trí.

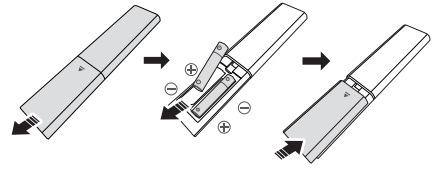

Cách sử dụng điều khiển từ xa

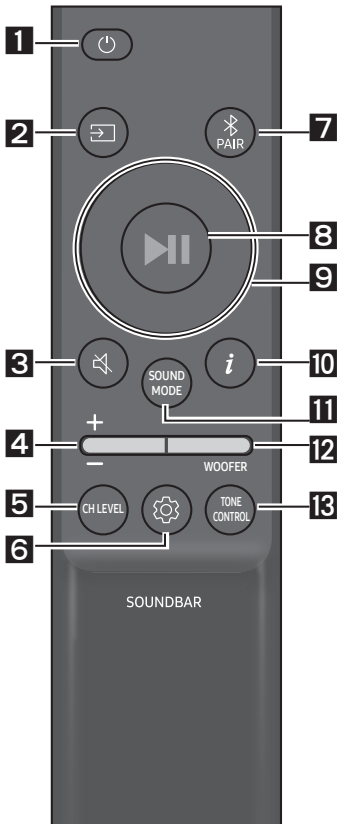

1	Bật/tắt Bật và tắt Soundbar.						
Đèn báo LED	<table border="1"><tr><td>Nhấp nháy màu xanh lơ 1 lần</td><td>Nhấp nháy màu đỏ 3 lần</td></tr><tr><td><input type="radio"/> <input type="radio"/> <input checked="" type="radio"/> <input type="radio"/> <input type="radio"/></td><td><input type="radio"/> <input type="radio"/> <input checked="" type="radio"/> <input type="radio"/> <input type="radio"/></td></tr><tr><td>Bật</td><td>Tắt</td></tr></table>	Nhấp nháy màu xanh lơ 1 lần	Nhấp nháy màu đỏ 3 lần	<input type="radio"/> <input type="radio"/> <input checked="" type="radio"/> <input type="radio"/> <input type="radio"/>	<input type="radio"/> <input type="radio"/> <input checked="" type="radio"/> <input type="radio"/> <input type="radio"/>	Bật	Tắt
Nhấp nháy màu xanh lơ 1 lần	Nhấp nháy màu đỏ 3 lần						
<input type="radio"/> <input type="radio"/> <input checked="" type="radio"/> <input type="radio"/> <input type="radio"/>	<input type="radio"/> <input type="radio"/> <input checked="" type="radio"/> <input type="radio"/> <input type="radio"/>						
Bật	Tắt						
	<ul style="list-style-type: none">Chức năng Auto Power Down Thiết bị tự động tắt trong các tình huống sau đây:<ul style="list-style-type: none">Ở chế độ "Digital Audio In" / "Bluetooth" / "USB" nếu không có tín hiệu âm thanh trong 18 phút.						
2	(Nguồn tín hiệu) Nhấn để chọn nguồn kết nối với Soundbar.						
3	(Tắt tiếng) Nhấn nút (Tắt tiếng) để tắt tiếng. Nhấn nút này một lần nữa để bật tiếng.						
Đèn báo LED	<table border="1"><tr><td>Nhấp nháy X lần lặp lại</td></tr><tr><td><input type="radio"/> <input type="radio"/> <input type="radio"/> <input type="radio"/> <input checked="" type="radio"/></td></tr></table>	Nhấp nháy X lần lặp lại	<input type="radio"/> <input type="radio"/> <input type="radio"/> <input type="radio"/> <input checked="" type="radio"/>				
Nhấp nháy X lần lặp lại							
<input type="radio"/> <input type="radio"/> <input type="radio"/> <input type="radio"/> <input checked="" type="radio"/>							

4**Âm lượng**

Nhấn nút lên hoặc xuống để điều chỉnh âm lượng.

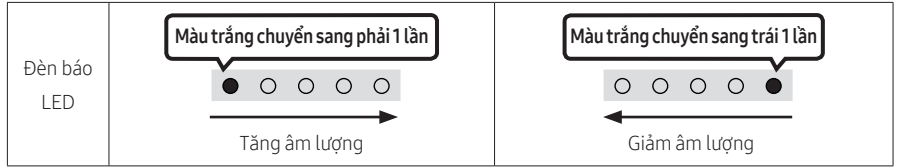
**5****CH LEVEL**

Bạn có thể điều chỉnh âm lượng của mỗi loa bằng cách nhấn nút này.

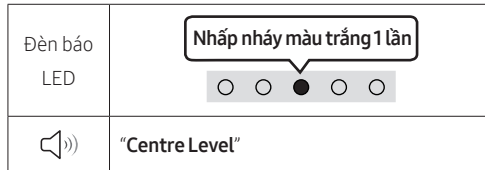
**6****⚙️ (Điều khiển âm thanh)**



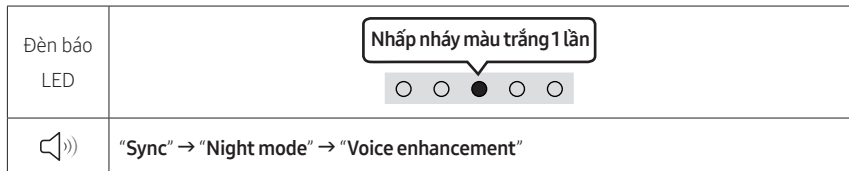

Bạn có thể đặt chức năng âm thanh bằng cách nhấn nút này. Bạn có thể điều chỉnh mục mong muốn bằng nút **Lên/Xuống**. Mỗi lần chế độ thay đổi, đèn LED nhiều màu sáng màu trắng.

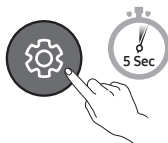
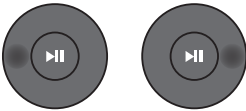

- Nếu video trên TV và âm thanh phát ra từ Soundbar không đồng bộ với nhau, chọn "**Sync**" trong Điều khiển âm thanh, sau đó đặt độ trễ âm thanh trong khoảng 0~300 ms bằng nút **Lên/Xuống**. (Không khả dụng ở chế độ "**USB**" hoặc "**Bluetooth**".)
- "**Sync**" chỉ được hỗ trợ cho một số chức năng.
- "**Night mode**" được tối ưu hóa để xem vào buổi tối với cài đặt được điều chỉnh để giảm âm lượng nhưng vẫn giúp nghe rõ lời thoại.
- "**Voice enhancement**" giúp dễ nghe thấy lời thoại trong phim và chương trình truyền hình.

EQ7 dài

Nhấn và giữ nút  (**Điều khiển âm thanh**) trong khoảng 5 giây để điều chỉnh âm thanh cho mỗi băng tần. Bạn có thể chọn các giá trị 150 Hz, 300 Hz, 600 Hz, 1,2 kHz, 2,5 kHz, 5 kHz và 10 kHz bằng nút **Trái/Phải** và điều chỉnh từng giá trị theo cài đặt từ -6 đến +6 bằng nút **Lên/Xuống**. (Đảm bảo đặt Chế độ âm thanh là "Standard".)

EQ 7 dài			
			
Nhấn và giữ nút  (Điều khiển âm thanh) trong khoảng 5 giây trên điều khiển từ xa.		Sử dụng nút Trái/Phải và có thể điều chỉnh từng giá trị theo cài đặt từ -6 đến +6.	
	"150Hz"		"150Hz" → "300Hz" → "600Hz" → "1.2kHz" → "2.5kHz" → "5kHz" → "10kHz"

7

Bluetooth PAIR

Bật/tắt chế độ ghép nối Soundbar với Bluetooth.

Khi bạn nhấn nút, hiển thị LED thay đổi như hiển thị bên dưới.

- Cho tới khi ghép nối hoàn tất, đèn LED nhiều màu lần lượt chuyển sang **Màu đỏ** → **Màu xanh lá** → **Màu lam**.

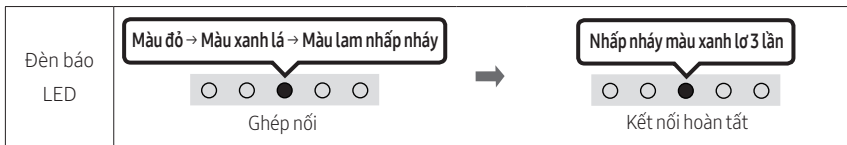

8

Phát/tạm dừng

Bạn cũng có thể nhấn nút này ở chế độ "USB" để phát hoặc tạm dừng nhạc.

9

Lên/Xuống/Trái/Phải

Nhấn **Lên/Xuống/Trái/Phải** trên nút để chọn hoặc đặt chức năng.

- **Lặp lại**
Để sử dụng chức năng Lặp lại, ở chế độ "USB", hãy nhấn nút **Lên**.
- **Bỏ qua nhạc**
Nhấn nút **Phải** để chọn tập tin nhạc tiếp theo. Nhấn nút **Trái** để chọn tập tin nhạc trước đó.



10

(Thông tin)

Nhấn nút này để hiển thị thông tin về chức năng hiện tại. (Xem trang 7)

SOUND MODE

Bằng cách nhấn nút, bạn có thể chọn chế độ âm thanh mong muốn. Mỗi lần chế độ thay đổi, đèn LED nhiều màu sáng màu trắng.

Đèn báo LED	
	"Surround Sound" → "Standard"

- **Surround Sound**

Cung cấp trường âm thanh rộng hơn mức tiêu chuẩn.

- **Standard**

Phát ra âm thanh nguyên bản.



- **Bật/Tắt Bluetooth Power**

Tính năng này sẽ tự động bật Soundbar khi nhận được yêu cầu kết nối từ TV hoặc thiết bị Bluetooth đã kết nối trước đó. Theo mặc định, chế độ cài đặt này sẽ là Bật.

- Nhấn và giữ nút **SOUND MODE** trong hơn 5 giây để tắt chức năng Bluetooth Power.

- **Bật/Tắt DRC (Điều khiển dải động)**

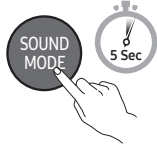
Cho phép bạn áp dụng điều khiển dải động cho các bài hát Dolby Digital. Nhấn và giữ nút **SOUND MODE** trong hơn 5 giây khi Soundbar đang tắt nguồn để bật hoặc tắt DRC (Điều khiển dải động). Khi DRC đang bật, âm thanh sẽ lớn giảm. (Âm thanh có thể bị méo.)

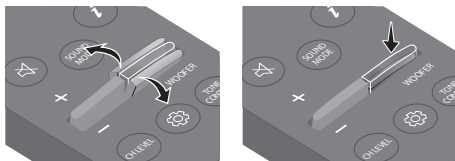

Nút SOUND MODE	Đèn báo LED	
	 Bật (Mặc định)	 Tắt
Bật/Tắt DRC	Bật → Tắt	

12**MỨC WOOFER (ÂM TRẦM)**

Nhấn nút lên hoặc xuống để điều chỉnh mức âm trầm trong khoảng từ -6 đến +6. Để đặt mức âm lượng loa trầm (âm trầm) về 0 (Mặc định), hãy nhấn nút này. (Loa siêu trầm không được cung cấp.)

13**TONE CONTROL**

Bạn có thể điều chỉnh âm lượng của âm cao hoặc âm trầm bằng cách nhấn nút này. Bạn có thể điều chỉnh mục mong muốn bằng nút **Lên/Xuống**. (Tính năng này có sẵn ở mọi chế độ âm thanh trừ chế độ "Standard".)

Đèn báo LED	<div style="border: 1px solid black; padding: 5px; display: inline-block;">Nhấp nháy màu trắng 1 lần</div> 
	"Treble" → "Bass"

Sử dụng các Nút Ấn (Các nút có nhiều chức năng)

Nút Ấn		Trang tham khảo
Nút trên Điều khiển Từ xa	Chức năng	
WOOFER (Lên)	Bật/Tắt Điều khiển từ xa tivi	Trang 15
Trái	Bật/Tắt tự động kết nối TV	Trang 19
 (Điều khiển Âm thanh)	EQ 7 Dải	Trang 11
SOUND MODE	Bật/Tắt DRC	Trang 12
	Bật/Tắt Bluetooth Power	Trang 12

Thông số kỹ thuật đầu ra cho các chế độ hiệu ứng âm thanh khác nhau

Hiệu ứng	Đầu vào	Đầu ra
Surround Sound	kênh 2.0	kênh 2.0
	kênh 5.1	kênh 2.0
Standard	kênh 2.0	kênh 2.0
	kênh 5.1	kênh 2.0

Điều chỉnh âm lượng Soundbar bằng điều khiển từ xa TV

Điều chỉnh âm lượng Soundbar bằng điều khiển từ xa của TV.







- Chức năng này chỉ có thể sử dụng bằng điều khiển từ xa IR. Điều khiển từ xa Bluetooth (điều khiển từ xa yêu cầu ghép đôi) không được hỗ trợ.
- Đặt loa TV thành **Loa ngoài** để sử dụng chức năng này.
- Các nhà sản xuất hỗ trợ chức năng này:
Samsung, VIZIO, LG, Sony, Sharp, PHILIPS, PANASONIC, TOSHIBA, Hisense, RCA

Bật/Tắt điều khiển từ xa TV

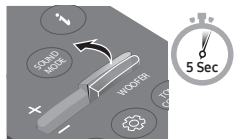
1. Tắt Soundbar.
2. Nhấn và giữ nút **WOOFER** trong 5 giây.

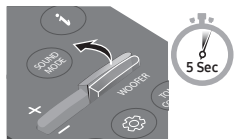
Mỗi khi bạn nhấn và giữ nút **WOOFER** trong 5 giây, chế độ sẽ thay đổi theo thứ tự sau: "**Off-TV Remote**" (Chế độ mặc định), "**Samsung-TV Remote**", "**All-TV Remote**".

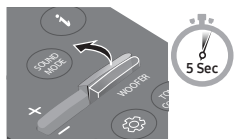
Trạng thái đèn báo LED thay đổi mỗi lần thay đổi chế độ, như minh họa dưới đây.

Nút trên Điều khiển Từ xa	Đèn báo LED	Trạng thái
	<p>Nhấp nháy màu đỏ 1 lần</p>  <p>"Off-TV Remote" (Chế độ mặc định)</p>	Tắt điều khiển từ xa TV.
	<p>Nhấp nháy màu xanh lơ 1 lần</p>  <p>"Samsung-TV Remote"</p>	Bật điều khiển từ xa IR của TV Samsung.
	<p>Nhấp nháy màu lam 1 lần</p>  <p>"All-TV Remote"</p>	Bật điều khiển từ xa IR của TV bên thứ ba.

04 KẾT NỐI SOUNDBAR

Kết nối nguồn điện

Sử dụng các bộ phận nguồn để kết nối Soundbar với ổ cắm điện theo thứ tự sau:

- Để biết thêm thông tin về nguồn điện cũng như mức tiêu thụ điện năng yêu cầu, hãy tham khảo nhãn đính kèm sản phẩm. (Nhãn: Mặt đáy của thiết bị chính Soundbar)
1. Kết nối dây nguồn với Soundbar.
 2. Kết nối dây nguồn với ổ cắm trên tường.

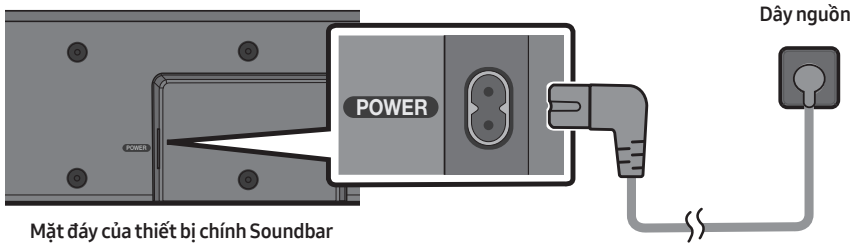

LƯU Ý

- Nếu bạn rút phích cắm và cắm lại dây nguồn khi sản phẩm đang bật, Soundbar sẽ tự động bật.

05 DÙNG KẾT NỐI CÓ DÂY VỚI TV

Kết nối bằng Cáp quang

Danh sách kiểm tra trước khi kết nối

- Khi bạn sử dụng cáp quang và thiết bị đầu cuối có nắp, hãy nhớ tháo nắp ra.

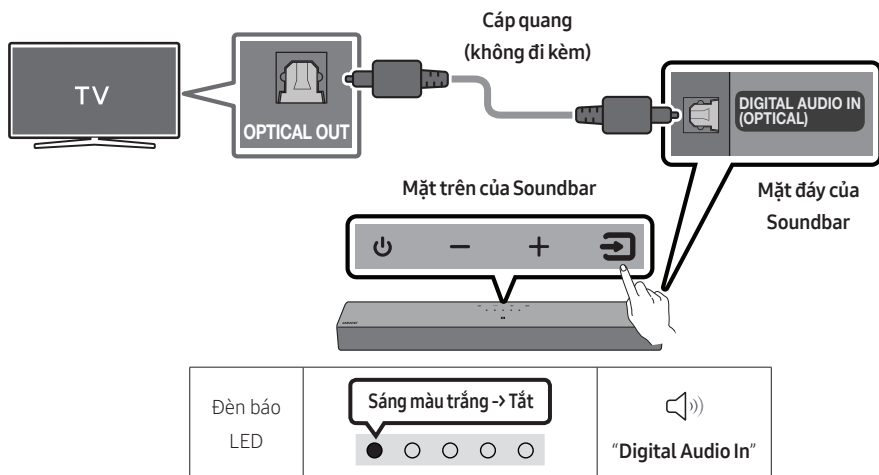

1. Nếu TV và Soundbar tắt, hãy kết nối cổng **DIGITAL AUDIO IN (OPTICAL)** trên Soundbar và cổng đầu ra OPTICAL trên TV với cáp quang (không đi kèm), như hình minh họa.
2. Bật Soundbar và TV.
3. Nhấn nút  (**Nguồn tín hiệu**) ở mặt trên hoặc trên điều khiển từ xa, rồi chọn chế độ **"Digital Audio In"**.
4. Âm thanh TV được phát ra từ Soundbar.

06 DÙNG KẾT NỐI KHÔNG DÂY VỚI TV

Kết nối qua Bluetooth

Khi TV Samsung kết nối qua Bluetooth, bạn có thể nghe thấy âm thanh nổi mà không cần kết nối cáp rườm rà.

- Bạn chỉ kết nối được một TV Samsung mỗi lần.
- Bạn có thể kết nối TV Samsung hỗ trợ Bluetooth. Hãy kiểm tra thông số kỹ thuật của TV.

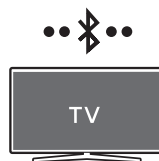

Kết nối ban đầu

1. Nhấn nút **PAIR** ở mặt trên điều khiển từ xa Soundbar hoặc nhấn nút **(Nguồn)** ở mặt trên Soundbar để vào chế độ **"Bluetooth"**.

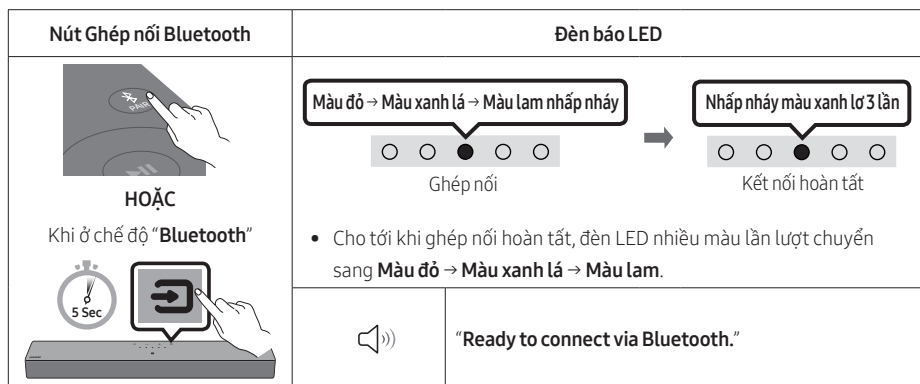

2. Chọn chế độ Bluetooth trên TV Samsung.
(Ví dụ: Trang chủ (🏠) → Menu → Cài đặt (⚙️) → Tắt cả cài đặt (🚫) → Âm thanh → Đầu ra âm thanh → Bluetooth Danh sách loa → [AV]Soundbar C4-Series (Bluetooth))
3. Chọn **"[AV]Soundbar C4-Series"** từ danh sách trên màn hình TV.
Soundbar khả dụng sẽ có chỉ báo **"Cần ghép nối"** hoặc **"Đã ghép nối"** trên danh sách thiết bị Bluetooth của TV. Để kết nối TV Samsung với Soundbar, hãy chọn thông báo, rồi thiết lập kết nối.
4. Lúc này, bạn có thể nghe âm thanh của TV Samsung từ Soundbar.
 - Nếu có bản ghi kết nối giữa Soundbar và TV Samsung, Soundbar được tự động kết nối bằng cách thay đổi chế độ sang **"Bluetooth"**

Nếu thiết bị không kết nối được

- Nếu bạn hiện đã có Soundbar (ví dụ: [AV]Soundbar C4-Series) trong danh sách loa trên TV Samsung, hãy xóa đi.
- Sau đó lặp lại các bước từ 1 đến 3.



Ngắt kết nối Soundbar khỏi TV Samsung

Nhấn nút  (Nguồn tín hiệu) ở mặt trên hoặc trên điều khiển từ xa để chọn chế độ bất kỳ không phải "Bluetooth".

- Sẽ mất thời gian để ngắt kết nối vì TV Samsung phải nhận phản hồi từ Soundbar. (Thời gian cần thiết để ngắt kết nối có thể khác nhau tùy theo kiểu TV Samsung).

Bật/Tắt tự động kết nối TV

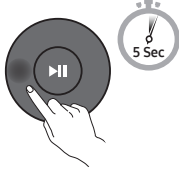
Để hủy kết nối Bluetooth tự động giữa Soundbar và TV, hãy nhấn nút **Trái** trên điều khiển từ xa trong 5 giây với Soundbar ở trạng thái "Bluetooth Ready". (Bật → Tắt)

Nút Trái	Đèn báo LED	
	<p>Màu xanh lơ nhấp nháy 1 lần</p>  <p>Bật (Mặc định)</p>	<p>Màu đỏ nhấp nháy 1 lần</p>  <p>Tắt</p>
Bluetooth Ready	Bật → Tắt	

Lưu ý khi kết nối Bluetooth

- Tìm thiết bị mới trong phạm vi 1 m để kết nối qua giao tiếp Bluetooth.
- Nếu được yêu cầu nhập mã PIN khi kết nối với thiết bị Bluetooth, hãy nhập <0000>.
- Soundbar tự động tắt sau 18 phút ở trạng thái Sẵn sàng.
- Soundbar có thể không thực hiện đúng quá trình tìm kiếm và kết nối Bluetooth trong những tình huống sau:
 - Nếu có một điện trường mạnh xung quanh Soundbar.
 - Nếu có nhiều thiết bị Bluetooth được ghép nối đồng thời với Soundbar.
 - Nếu thiết bị Bluetooth bị tắt, không đúng khoảng cách, hoặc bị lỗi.
- Các thiết bị điện tử có thể gây nhiễu sóng vô tuyến. Phải đặt các thiết bị phát sóng điện tử cách xa thiết bị chính Soundbar, ví dụ như lò vi sóng, thiết bị mạng LAN không dây v.v.

07 KẾT NỐI VỚI THIẾT BỊ BÊN NGOÀI

Kết nối bằng Cáp quang

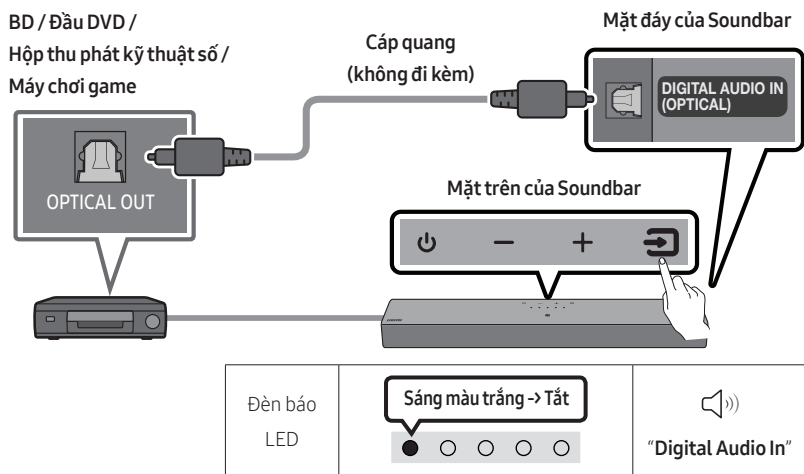

1. Nếu thiết bị bên ngoài và Soundbar tắt, hãy kết nối cổng **DIGITAL AUDIO IN (OPTICAL)** trên Soundbar và cổng đầu ra OPTICAL trên thiết bị bên ngoài với cáp quang (không đi kèm), như hình minh họa.
2. Bật Soundbar và thiết bị bên ngoài.
3. Nhấn nút  (**Nguồn tín hiệu**) ở mặt trên hoặc trên điều khiển từ xa, rồi chọn chế độ "**Digital Audio In**".
4. Âm thanh thiết bị bên ngoài được phát ra từ Soundbar.

08 KẾT NỐI VỚI THIẾT BỊ LƯU TRỮ USB

Bạn có thể phát tập tin nhạc trên thiết bị lưu trữ USB qua Soundbar.

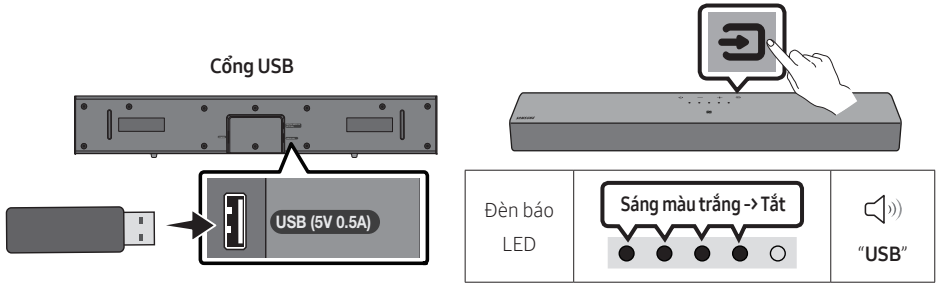

1. Kết nối thiết bị USB với cổng USB ở mặt dưới sản phẩm.
2. Nhấn nút  (**Nguồn**) ở mặt trên hoặc trên điều khiển từ xa, rồi chọn chế độ **"USB"**.
3. Phát tập tin nhạc trên thiết bị lưu trữ USB qua Soundbar.
 - Nếu không có thiết bị USB nào được kết nối sau hơn 18 phút, Soundbar sẽ tự động tắt (Auto Power Down).

Danh sách loại định dạng tệp tương thích

Phần mở rộng	Codec	Tốc độ lấy mẫu	Tốc độ bit
*.mp3	MPEG1 Layer2	32kHz ~ 48kHz	32kbps ~ 320kbps
	MPEG1 Layer3	32kHz ~ 48kHz	32kbps ~ 320kbps
	MPEG2 Layer3	16kHz ~ 24kHz	8kbps ~ 160kbps
	MPEG2.5 Layer3	8kHz ~ 12kHz	8kbps ~ 160kbps
*.wma	WMA7/8/9	32kHz ~ 48kHz	32kbps ~ 320kbps
*.aac *.m4a	AAC-LC (Chỉ Âm thanh MPEG2/MPEG4)	32kHz ~ 48kHz	32kbps ~ 320kbps
*.wav	LPCM	32kHz ~ 192kHz	1024kbps ~ 9216kbps
*.flac	FLAC	32kHz ~ 192kHz	162kbps ~ 8100kbps

- Nếu có quá nhiều thư mục (khoảng 200) và tệp (khoảng 2.000) được lưu trữ trên thiết bị USB, Soundbar có thể mất một khoảng thời gian để truy cập và phát tệp.
- Soundbar chỉ hỗ trợ những thiết bị USB có hệ thống tệp FAT16 (~2 GB), FAT32 (~2 TB) hoặc NTFS (~2 TB).

09 KẾT NỐI VỚI THIẾT BỊ DI ĐỘNG

Kết nối qua Bluetooth

Khi thiết bị di động được kết nối qua Bluetooth, bạn có thể nghe thấy âm thanh nổi mà không cần kết nối cáp rườm rà.

- Khi bạn kết nối thiết bị Bluetooth được ghép nối với Soundbar đã tắt, Soundbar sẽ tự động bật.







Thiết bị di động

Kết nối ban đầu

- Khi kết nối với một thiết bị Bluetooth mới, hãy đảm bảo thiết bị nằm trong khoảng cách 1 m.

1. Nhấn nút **PAIR** ở mặt trên điều khiển từ xa Soundbar hoặc nhấn nút **↔ (Nguồn)** ở mặt trên Soundbar để vào chế độ "Bluetooth".

Nút Ghép nối Bluetooth	Đèn báo LED	
 <p>HOẶC</p> <p>Khi ở chế độ "Bluetooth"</p>  <p>5 Sec</p>	<p>Màu đỏ → Màu xanh lá → Màu lam nhấp nháy</p>  <p>Ghép nối</p> <p>→</p> <p>Nhấp nháy màu xanh lơ 3 lần</p>  <p>Kết nối hoàn tất</p> <ul style="list-style-type: none">• Cho tới khi ghép nối hoàn tất, đèn LED nhiều màu lần lượt chuyển sang Màu đỏ → Màu xanh lá → Màu lam.	
	<p>"Ready to connect via Bluetooth."</p>	

2. Trên thiết bị của bạn, chọn "[AV]Samsung Soundbar C4-Series" từ danh sách hiển thị.
3. Phát các tệp nhạc từ thiết bị được kết nối qua Bluetooth nhờ Soundbar.

Nếu thiết bị không kết nối được

- Nếu bạn hiện đã có Soundbar (ví dụ: "[AV]Samsung Soundbar C4-Series") trong danh sách loa trên thiết bị di động, hãy xóa đi.
- Lặp lại bước 1 và 2.



Lưu ý khi kết nối Bluetooth

- Tìm thiết bị mới trong phạm vi 1 m để kết nối qua giao tiếp Bluetooth.
- Nếu được yêu cầu nhập mã PIN khi kết nối với thiết bị Bluetooth, hãy nhập <0000>.
- Soundbar tự động tắt sau 18 phút ở trạng thái Sẵn sàng.
- Soundbar có thể không thực hiện đúng quá trình tìm kiếm và kết nối Bluetooth trong những tình huống sau:
 - Nếu có một điện trường mạnh xung quanh Soundbar.
 - Nếu có nhiều thiết bị Bluetooth được ghép nối đồng thời với Soundbar.
 - Nếu thiết bị Bluetooth bị tắt, không đúng khoảng cách, hoặc bị lỗi.
- Các thiết bị điện tử có thể gây nhiễu sóng vô tuyến. Phải đặt các thiết bị phát sóng điện tử cách xa thiết bị chính Soundbar, ví dụ như lò vi sóng, thiết bị mạng LAN không dây v.v...
- Soundbar hỗ trợ dữ liệu SBC (44,1kHz, 48kHz).
- Chỉ kết nối với thiết bị Bluetooth hỗ trợ chức năng A2DP (AV).
- Bạn không thể kết nối Soundbar với thiết bị Bluetooth chỉ hỗ trợ chức năng HF (Rảnh tay).
- Khi kết nối Soundbar với thiết bị Bluetooth, đặt các thiết bị càng gần nhau càng tốt.
- Soundbar và thiết bị Bluetooth càng cách xa nhau, chất lượng âm thanh sẽ càng thấp. Kết nối Bluetooth có thể bị ngắt khi các thiết bị nằm ngoài phạm vi hoạt động tốt.
- Kết nối Bluetooth có thể không hoạt động như dự định ở những khu vực thu sóng kém.
- Thiết bị Bluetooth có thể gặp nhiễu hoặc trục trặc trong các điều kiện sau:
 - Khi cơ thể người tiếp xúc với bộ thu phát tín hiệu trên thiết bị Bluetooth hoặc Soundbar
 - Ở các góc hoặc khi có chướng ngại vật ở gần, chẳng hạn như tường hoặc vách ngăn, nơi có thể xảy ra thay đổi về điện.
 - Khi tiếp xúc với nhiễu sóng vô tuyến bởi các sản phẩm khác hoạt động trên cùng dải tần số, chẳng hạn như thiết bị y tế, lò vi sóng và thiết bị LAN không dây.
 - Các chướng ngại vật như cửa và tường vẫn có thể ảnh hưởng đến chất lượng âm thanh ngay cả khi thiết bị nằm trong phạm vi hoạt động tốt.
- Lưu ý rằng Soundbar của bạn không thể ghép đôi với các thiết bị Bluetooth khác trong khi sử dụng tùy chọn Bluetooth.
- Thiết bị không dây này có thể gây nhiễu điện trong quá trình hoạt động.

Bật/Tắt Bluetooth Power

Nếu thiết bị Bluetooth đã được ghép nối trước đó cố gắng ghép nối với Soundbar khi chức năng Bluetooth Power On bật và Soundbar tắt thì Soundbar sẽ tự động bật.

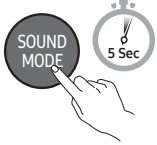
1. Nhấn và giữ nút **SOUND MODE** lâu hơn 5 giây trên điều khiển từ xa khi Soundbar bật.
2. Đèn LED nhiều màu trên Soundbar nhấp nháy "**Màu xanh lơ**".

Nút SOUND MODE	Đèn báo LED	
	<p>Màu xanh lơ nhấp nháy 1 lần</p>  <p>Bật (Mặc định)</p>	<p>Màu đỏ nhấp nháy 1 lần</p>  <p>Tắt</p>
Bật/Tắt Bluetooth Power	Bật → Tắt	

Ngắt kết nối giữa thiết bị Bluetooth và Soundbar

Bạn có thể ngắt kết nối thiết bị Bluetooth khỏi Soundbar. Để biết hướng dẫn, xem sách hướng dẫn sử dụng thiết bị Bluetooth.

- Soundbar sẽ bị ngắt kết nối.
- Nếu ngắt kết nối Soundbar với thiết bị Bluetooth, đèn báo LED nhiều màu trên Soundbar nhấp nháy "**Màu đỏ**" ba lần.

Ngắt kết nối giữa Soundbar và thiết bị Bluetooth

Nhấn nút  (Nguồn tín hiệu) ở mặt trên hoặc trên điều khiển từ xa để chọn chế độ bất kỳ không phải "Bluetooth".

- Quá trình ngắt kết nối sẽ mất thời gian vì thiết bị Bluetooth phải nhận được tín hiệu phản hồi từ Soundbar. (Thời gian ngắt kết nối có thể thay đổi theo thiết bị Bluetooth)

Kết nối Soundbar với thiết bị di động qua chức năng NFC

Đặt thiết bị di động vào khu vực phát hiện NFC ở mặt trên của Soundbar.

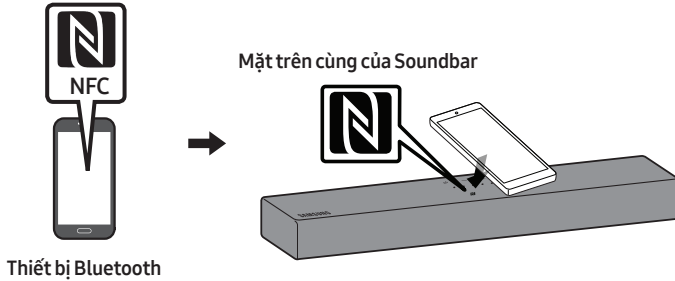

GHI CHÚ

- Đảm bảo rằng thiết bị di động đã bật chức năng NFC và màn hình đang hoạt động.
- Không thể kết nối Bluetooth khi NFC của thiết bị di động ở chế độ mô phỏng thẻ.
- Nếu bạn được yêu cầu nhập mã PIN khi kết nối với thiết bị Bluetooth, hãy nhập <0000>.
- Soundbar sẽ tự động tắt sau 18 duy trì trạng thái Sẵn sàng.
- Soundbar có thể không tìm kiếm hoặc kết nối Bluetooth chính xác trong các trường hợp sau:
 - Nếu có điện trường mạnh quanh Soundbar.
 - Nếu có nhiều thiết bị Bluetooth được ghép đôi cùng lúc với Soundbar.
 - Nếu thiết bị Bluetooth đã tắt, không ở đúng vị trí hoặc gặp trục trặc.
- Các thiết bị điện tử có thể gây nhiễu sóng vô tuyến. Phải đặt các thiết bị phát sóng điện từ cách xa thiết bị chính Soundbar, ví dụ như lò vi sóng, thiết bị mạng LAN không dây v.v...
- Soundbar hỗ trợ dữ liệu SBC (44,1kHz, 48kHz).
- Chỉ kết nối với thiết bị Bluetooth hỗ trợ chức năng A2DP (AV).
- Bạn không thể kết nối Soundbar với thiết bị Bluetooth chỉ hỗ trợ chức năng HF (Hands Free).
- Khi bạn ghép đôi Soundbar với thiết bị Bluetooth, chọn "[AV]Samsung Soundbar C4-Series" từ danh sách thiết bị được quét của thiết bị sẽ tự động thay đổi Soundbar sang chế độ "Bluetooth".
 - Chỉ khả dụng nếu Soundbar có trong danh sách những thiết bị được ghép đôi của thiết bị Bluetooth. (Thiết bị Bluetooth và Soundbar phải được ghép đôi trước đó ít nhất một lần.)
- Soundbar đã ở chế độ Bluetooth và đã ghép nối với một thiết bị Bluetooth sẽ không thể ghép nối với một thiết bị Bluetooth khác.

10 LẮP GIÁ TREO TƯỜNG (TÙY CHỌN)

Những điểm cần cân nhắc khi lắp đặt

- Chỉ lắp đặt trên tường thẳng đứng.
- Không lắp đặt ở vị trí có nhiệt độ hoặc độ ẩm cao.
- Xác minh xem tường có đủ chắc để đỡ trọng lượng của sản phẩm hay không. Nếu không, hãy gia cố lại tường hoặc chọn điểm lắp đặt khác.
- Mua và sử dụng các vít hoặc mẫu neo cố định thích hợp với loại tường của bạn (tấm thạch cao, tấm sắt, gỗ, v.v.). Nếu có thể, hãy cố định vít hỗ trợ vào chốt trên tường.
- Mua các vít treo tường theo loại và độ dày của tường mà bạn muốn gắn Soundbar vào.
 - Đường kính: M4
 - Chiều dài: Phải từ 40 mm trở lên.
- Kết nối cáp từ thiết bị đến thiết bị bên ngoài trước khi bạn lắp Soundbar trên tường.
- Đảm bảo tắt thiết bị và rút phích cắm khỏi nguồn điện trước khi lắp đặt. Nếu không, có thể gây điện giật.

Phụ kiện Treo tường

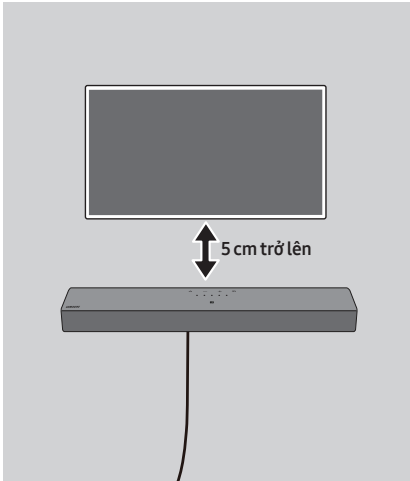

Lắp đặt trên Tường Bê-tông (không đi kèm)

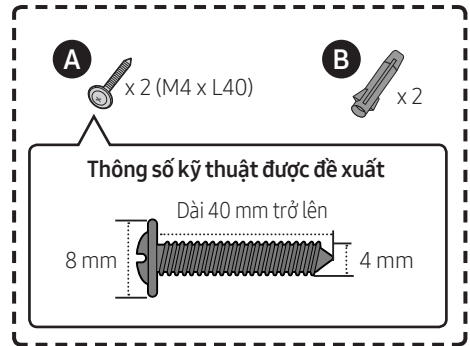

LƯU Ý

- Việc lắp đặt trên những kiểu tường khác sẽ đòi hỏi các loại đinh vít khác nhau.

1.

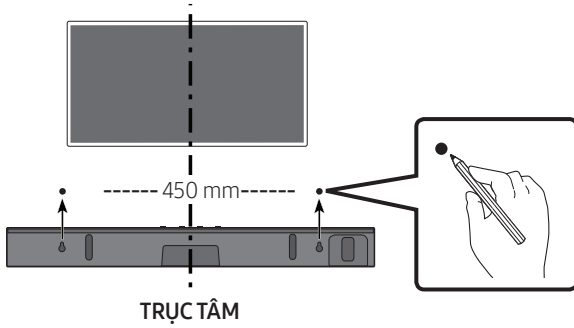

GHI CHÚ

- Nếu TV của bạn được lắp trên tường, hãy lắp Soundbar phía dưới cách TV của bạn ít nhất 5cm.
- Dùng bút chì để đánh dấu vị trí của lỗ.

2.

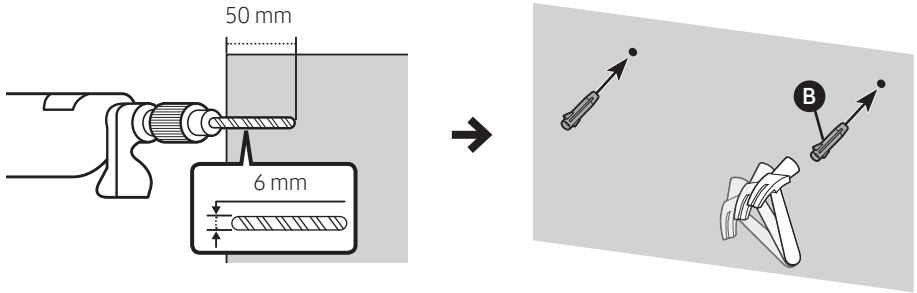

LƯU Ý QUAN TRỌNG

- Phương pháp lắp đặt được trình bày ở đây chỉ dành cho tường BÊ-TÔNG. Phương pháp lắp đặt sẽ thay đổi tùy theo kiểu tường. Khi lắp đặt trên tường khô, bạn nên khoan các lỗ gắn đinh vít vào các đỉnh tán gỗ nằm bên dưới.

3.

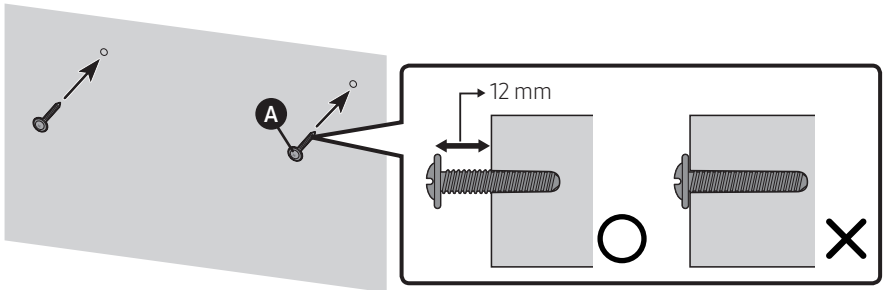

4.

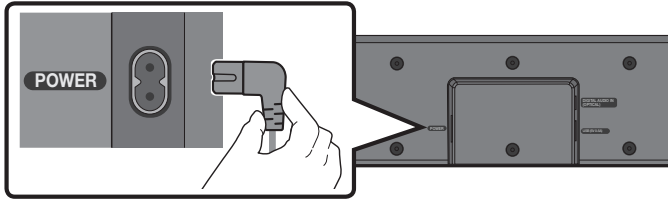

5.

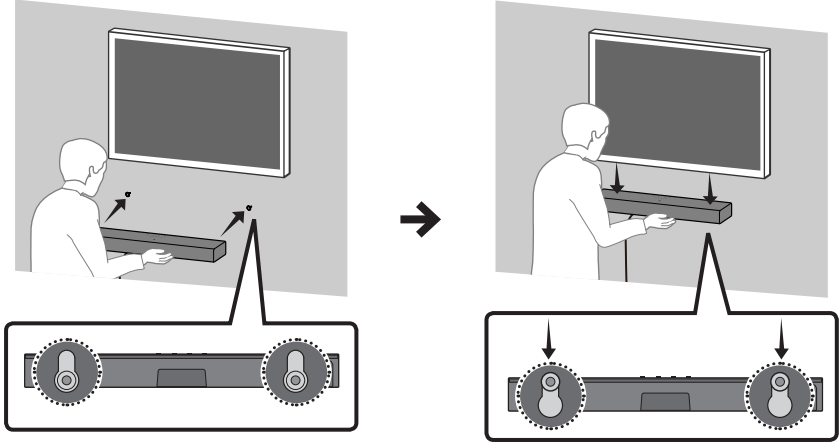

LƯU Ý

- Các linh kiện hỗ trợ lắp đặt trên tường nằm ở phía sau của Soundbar.

⚠ CHÚ Ý

- Hãy ấn xuống bằng một lực vừa đủ sao cho Soundbar gắn cố định trên tường. Nếu không được gắn chắc chắn trên tường, Soundbar có thể vô tình rơi xuống, gây thương tích cá nhân.
- Không đụng chạm hoặc đập vào Soundbar (đặc biệt là từ phía dưới). Lực tác động có thể làm cho Soundbar rơi ra khỏi tường gây thương tích cá nhân.

11 CẬP NHẬT PHẦN MỀM

Quan trọng: Sau khi nâng cấp, hãy giữ nguyên Cài đặt ban đầu.

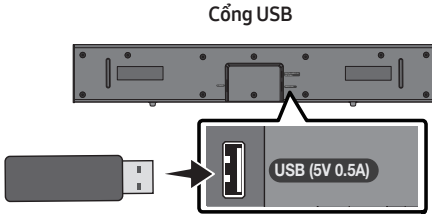

1. Kết nối thiết bị lưu trữ USB với cổng USB trên máy tính.
Quan trọng: Bảo đảm thiết bị lưu trữ USB không có tệp nhạc nào. Nếu không, quá trình cập nhật chương trình cơ sở có thể bị lỗi.
2. Truy cập (samsung.com) → chọn Nhập số model rồi nhập model của Soundbar. Chọn sách hướng dẫn và bản tải xuống rồi tải xuống tệp phần mềm mới nhất.
3. Lưu phần mềm đã tải xuống vào thiết bị lưu trữ USB và chọn "Trích xuất tại đây" để giải nén thư mục.
4. Tắt Soundbar và kết nối ổ USB chứa bản cập nhật phần mềm với cổng **USB**.

5. Cắm USB vào Soundbar và chuyển sang nguồn USB, phần mềm sẽ tự động cập nhật và sẽ hoàn tất quá trình cập nhật trong vòng 2 phút. Trong quá trình cập nhật, 5 đèn LED sẽ bắt đầu nhấp nháy thành vòng, sau đó cả 5 đèn LED sẽ sáng màu trắng rồi 5 đèn LED sẽ nhấp nháy thành vòng một lần nữa. Khi quá trình cập nhật hoàn tất, đèn báo màu xanh lơ nhấp nháy 3 lần, và Soundbar tự động khởi động lại.

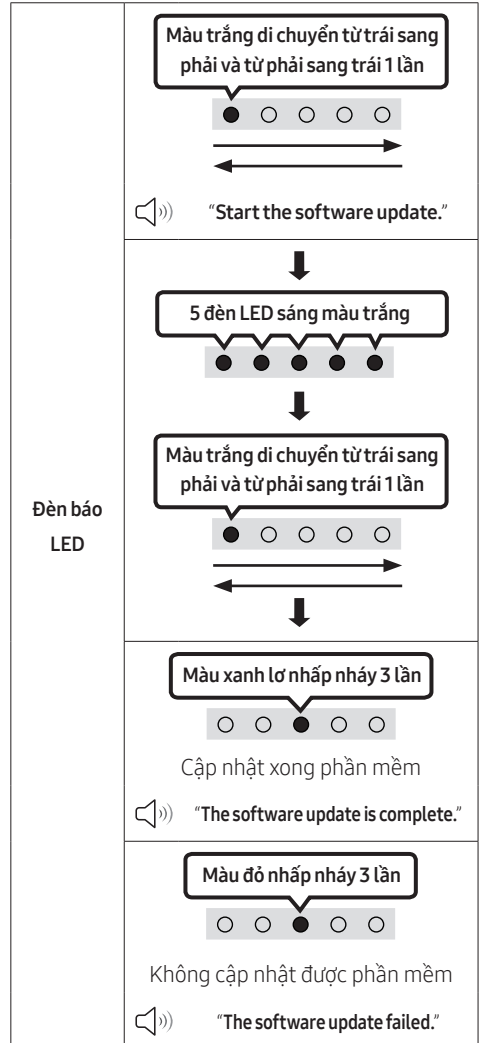

- This product has a DUAL BOOT function. If the firmware fails to update, you can update the firmware again.

Nếu chuỗi đèn LED không nhấp nháy

1. Tắt Soundbar, ngắt kết nối rồi kết nối lại thiết bị lưu trữ USB chứa tệp cập nhật với cổng **USB** của Soundbar.
2. Ngắt kết nối dây nguồn Soundbar, kết nối lại rồi bật Soundbar.

LƯU Ý

- Bản cập nhật chương trình cơ sở có thể hoạt động không bình thường nếu tệp âm thanh mà Soundbar hỗ trợ được lưu trữ trong thiết bị lưu trữ USB.
- Không ngắt kết nối nguồn hoặc rút thiết bị USB ra trong khi đang áp dụng các bản cập nhật. Thiết bị chính sẽ tự động tắt sau khi cập nhật xong chương trình cơ sở.
- Sau khi nâng cấp, hãy giữ nguyên Cài đặt ban đầu. (bao gồm Âm lượng, trường âm thanh, v.v.)
 - Khi cập nhật xong chương trình cơ sở, Soundbar tự động bật, và Voice UI sẽ xuất hiện. Nếu không cập nhật được phần mềm, hãy kiểm tra xem ổ USB có bị hỏng không.
- Người dùng Mac OS cần sử dụng MS-DOS (FAT) làm định dạng USB.
- Tùy thuộc vào nhà sản xuất thiết bị lưu trữ USB, có thể không cập nhật được thông qua USB.

Đặt lại

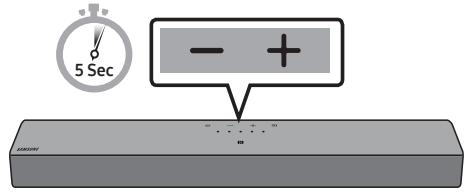

Khi Soundbar đang ở trạng thái bật, nhấn đồng thời các nút **- + (Âm lượng)** trên thân thiết bị trong ít nhất 5 giây. Hiển thị LED thay đổi như minh họa bên dưới và sau đó Soundbar được đặt lại.

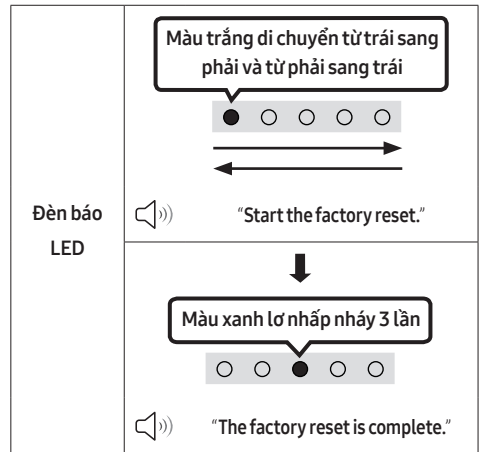

⚠ CHÚ Ý

- Tất cả cài đặt của Soundbar sẽ được đặt lại. Hãy nhớ chỉ thực hiện điều này khi việc đặt lại là cần thiết.

12 XỬ LÝ SỰ CỐ

Tham khảo các hướng dẫn bên dưới nếu sản phẩm này không hoạt động đúng.

Soundbar không bật.

- Kiểm tra xem dây nguồn của Soundbar đã được cắm đúng cách vào ổ cắm hay chưa.

Soundbar hoạt động chậm chạp.

- Sau khi tháo dây nguồn, hãy cắm lại.
- Tắt rồi bật lại thiết bị bên ngoài, sau đó thử lại.
- Nếu không có tín hiệu, Soundbar sẽ tự động tắt sau một khoảng thời gian nhất định. Bật nguồn. (Xem trang 9.)



Điều khiển từ xa không hoạt động.

- Hướng thẳng điều khiển từ xa vào Soundbar.
- Thay pin mới.

Soundbar không phát ra bất kỳ âm thanh nào.

- Âm lượng của Soundbar quá thấp hoặc bị tắt tiếng. Điều chỉnh âm lượng.
- Khi kết nối bất kỳ thiết bị bên ngoài nào (STB, thiết bị Bluetooth, thiết bị di động, v.v.), hãy điều chỉnh âm lượng của thiết bị bên ngoài.
- Với đầu ra âm thanh của TV, chọn Soundbar. (TV Samsung: Trang chủ (🏠) → Menu → Cài đặt (⚙️) → Tắt cả cài đặt (🚫) → Âm thanh → Đầu ra âm thanh → Chọn Soundbar)
- Kết nối cáp với Soundbar có thể bị lỏng. Tháo cáp và kết nối lại.
- Tháo dây nguồn hoàn toàn, kết nối lại và bật nguồn.
- Khởi tạo sản phẩm rồi thử lại. (Xem trang 31.)

Soundbar không kết nối qua Bluetooth.

- Khi kết nối thiết bị mới, hãy chuyển sang Ghép nối Bluetooth để kết nối. (Nhấn nút  PAIR trên điều khiển từ xa hoặc nhấn nút  (Nguồn tín hiệu) trên thân thiết bị ít nhất 5 giây.)
- Nếu Soundbar được kết nối với thiết bị khác, trước tiên hãy ngắt kết nối thiết bị đó để chuyển đổi thiết bị.
- Kết nối lại thiết bị sau khi xóa danh sách loa Bluetooth trên đó để kết nối. (TV Samsung: Trang chủ (🏠) → Menu → Cài đặt (⚙️) → Tắt cả cài đặt (🚫) → Âm thanh → Đầu ra âm thanh → Bluetooth Danh sách loa)
- Tháo và cắm lại phích cắm điện rồi thử lại.
- Khởi tạo sản phẩm rồi thử lại. (Xem trang 31.)

Rớt âm thanh khi được kết nối qua Bluetooth.

- Một số thiết bị có thể gây nhiễu sóng vô tuyến nếu chúng được đặt quá gần Soundbar. Ví dụ: lò vi sóng, bộ điều hợp không dây, v.v.
- Nếu thiết bị của bạn được kết nối qua Bluetooth di chuyển quá xa khỏi Soundbar, việc này có thể khiến rớt âm thanh. Đưa thiết bị lại gần hơn Soundbar.
- Nếu bộ phận nào đó trên cơ thể bạn tiếp xúc với bộ thu phát Bluetooth hoặc sản phẩm được lắp trên đồ nội thất bằng kim loại, âm thanh có thể bị rớt. Kiểm tra môi trường lắp đặt và điều kiện sử dụng.

Rớt âm thanh khi được kết nối qua Bluetooth

- Nếu thiết bị của bạn được kết nối thông qua Bluetooth cách Soundbar quá xa, việc này có thể khiến rớt âm thanh. Đưa thiết bị lại gần hơn Soundbar.
- Nếu bộ phận nào đó trên cơ thể bạn tiếp xúc với bộ thu Bluetooth hoặc sản phẩm được lắp trên đồ nội thất bằng kim loại, âm thanh có thể bị rớt. Kiểm tra môi trường lắp đặt và điều kiện sử dụng.

Soundbar không tự động bật với TV.

- Nếu bạn tắt Soundbar trong khi xem TV, quá trình đồng bộ hóa nguồn với TV sẽ bị vô hiệu hóa. Tắt nguồn TV và Soundbar bằng điều khiển của TV.

13 GIẤY PHÉP



Dolby, Dolby Audio, and the double-D symbol are trademarks of Dolby Laboratories Licensing Corporation. Manufactured under license from Dolby Laboratories. Confidential unpublished works. Copyright 1992-2019 Dolby Laboratories. All rights reserved.



For DTS patents, see <http://patents.dts.com>. Manufactured under license from DTS, Inc. (for companies headquartered in the U.S./Japan/Taiwan) or under license from DTS Licensing Limited (for all other companies). DTS, DigitalSurround, and the DTS logo are registered trademarks or trademarks of DTS, Inc. in the United States and other countries. © 2021 DTS, Inc. ALL RIGHTS RESERVED.



The Bluetooth® word mark and logos are registered trademarks owned by Bluetooth SIG, Inc. and any use of such marks by Samsung Electronics Co., Ltd. is under license. Other trademarks and trade names are those of their respective owners.

14 THÔNG BÁO GIẤY PHÉP NGUỒN MỞ

Để gửi truy vấn và yêu cầu đối với các câu hỏi liên quan đến nguồn mở, hãy liên hệ với Samsung Open Source (<http://opensource.samsung.com>)

15 LƯU Ý QUAN TRỌNG VỀ DỊCH VỤ

Những số liệu và hình minh họa trong Sách hướng dẫn Sử dụng này được cấp chỉ để tham khảo và có thể khác so với hình dạng sản phẩm thực tế.

16 THÔNG SỐ KỸ THUẬT VÀ HƯỚNG DẪN

Thông số kỹ thuật

Tên kiểu máy	HW-C400
Trọng lượng	2,0 kg
Kích thước (Rộng x Cao x Sâu)	641,0 x 66,5 x 107,0 mm
Phạm vi nhiệt độ hoạt động	+5°C đến +35°C
Phạm vi độ ẩm hoạt động	10 % ~ 75 %
BỘ KHUẾCH ĐẠI Công suất đầu ra danh định	20W x 2
Định dạng phát được hỗ trợ	LPCM 2ch, Dolby Audio™ (hỗ trợ Dolby® Digital), DTS

Bluetooth Phương thức vô hiệu hóa cổng	Nhấn và giữ nút SOUND MODE trong hơn 5 giây để tắt chức năng Bluetooth Power.
---	--

GHI CHÚ

- Samsung Electronics Co., Ltd bảo lưu quyền thay đổi thông số kỹ thuật mà không thông báo.
- Trọng lượng và kích thước chỉ mang tính gần đúng.

TRUNG TÂM BẢO HÀNH SAMSUNG

Cảm ơn Quý khách đã lựa chọn và sử dụng sản phẩm của Công ty TNHH Điện Tử SAMSUNG VINA.

1. Phục vụ Quý khách trong quá trình sử dụng sản phẩm luôn được chúng tôi quan tâm chăm sóc.

- Khi Quý khách cần được tư vấn để sử dụng sản phẩm
- Khi Quý khách cần biết thông tin để mua sản phẩm mới
- Khi sản phẩm của Quý khách bị hư hỏng, yêu cầu dịch vụ bảo hành và bảo trì

QUÝ KHÁCH HÃY LIÊN HỆ CHÚNG TÔI THEO SỐ ĐIỆN THOẠI (Miễn phí cuộc gọi)

1800 588 889

Chúng tôi sẽ đáp ứng các yêu cầu của Khách hàng trong thời gian sớm nhất

2. Muốn biết thông tin về thời hạn bảo hành hiện tại của sản phẩm, Quý khách nhắn tin theo cú pháp

- [14 số Sê Ri máy] gửi 6060 (Ví dụ 21323YWS588889 gửi 6060).

- Khách hàng sẽ nhận được tin nhắn xác nhận thời hạn bảo hành của sản phẩm từ tổng đài 6060 với nội dung: Chúc mừng Quý khách đến với dịch vụ Bảo Hành Điện Tử của SAMSUNG. Thời hạn bảo hành của máy XXXX từ Ngày/Tháng/ Năm

3. Tạo thuận tiện cho việc liên hệ đến Quý khách trong thời gian yêu cầu dịch vụ bảo hành. Khi liên hệ với chúng tôi, xin Quý khách vui lòng cung cấp thông tin cụ thể như sau:
- Tên của Quý khách để chúng tôi liên hệ.
 - Địa chỉ nơi Quý khách sử dụng sản phẩm.
 - Số điện thoại hiện tại có thể liên hệ thông suốt trong quá trình sửa chữa sản phẩm

Rất mong nhận được sự cộng tác và những ý kiến đóng góp của Quý khách.

THÔNG TIN BẢO HÀNH

A. ĐIỀU KIỆN BẢO HÀNH:

** Sản phẩm được bảo hành trong các trường hợp sau:

1. Sản phẩm còn trong thời hạn Bảo hành dựa vào tin nhắn từ tổng đài 6060

2. Nếu không có tin nhắn từ tổng đài 6060, sẽ áp dụng thời hạn Bảo hành cho sản phẩm như sau:

- Bảo hành 12 tháng kể từ ngày mua nhưng không vượt quá 18 tháng kể từ ngày sản xuất, áp dụng cho sản phẩm TV Plasma, Home Theatre, DVD, MP3, Kính 3D, Máy in, Máy rửa chén, Máy hút mùi.

- Bảo hành 24 tháng kể từ ngày mua nhưng không vượt quá 30 tháng kể từ ngày sản xuất, áp dụng cho sản phẩm TV đèn (CRT), TV LCD, TV LED, màn hình vi tính, Máy giặt, Máy điều hòa, Tủ lạnh, Lò vi sóng, Điều khiển từ xa loại cảm ứng, Máy chiếu, Lò nướng, Bếp điện, Bếp gas, Máy hút bụi, Máy Doctor Virus (SPI).

- Bảo hành 05 năm kể từ ngày mua nhưng không vượt quá 5.5 năm kể từ ngày sản xuất áp dụng cho mô-tơ giặt của máy giặt và máy nén của tủ lạnh, áp dụng cho những kiểu máy được quy định bởi Samsung Vina.

- Bảo hành 10 năm kể từ ngày mua nhưng không vượt quá 10.5 năm kể từ ngày sản xuất áp dụng cho mô-tơ giặt loại Truyền Động Trực Tiếp của máy giặt, áp dụng cho những kiểu máy được quy định bởi Samsung Vina.

- Bảo hành 06 tháng kể từ ngày mua nhưng không vượt quá 09 tháng kể từ ngày sản xuất hoặc 600 giờ sử dụng nếu điều kiện nào đến trước, áp dụng cho: đèn Máy chiếu.

- Bảo hành 12 tháng kể từ ngày mua nhưng không vượt quá 15 tháng kể từ ngày sản xuất với điều kiện lượng bột mực còn lại trên 30%, áp dụng cho sản phẩm: Hộp mực in, Trống từ.

- Bảo hành 12 tháng kể từ ngày mua nhưng không vượt quá 15 tháng kể từ ngày sản xuất, áp dụng cho sản phẩm: Máy tính xách tay.

3. Sản phẩm phải còn đầy đủ nhãn máy để kiểm tra hoặc các chứng từ liên quan.

4. Sản phẩm không nằm trong trường hợp bị từ chối bảo hành.

5. Các sản phẩm do SAMSUNG sản xuất và phân phối chính thức tại thị trường Việt Nam sẽ được bảo hành tại các Trung Tâm Bảo Hành trên toàn quốc do SAMSUNG VINA ủy quyền.

B. ĐIỀU KIỆN TỪ CHỐI BẢO HÀNH:

Trung Tâm Bảo Hành sẽ từ chối bảo hành hoặc sẽ sửa chữa có tính phí trong những trường hợp máy hỏng không phải lỗi của nhà sản xuất như sau:

1. Sản phẩm không còn tem bảo hành ngay trong lần sửa chữa đầu tiên.

2. Sản phẩm hoặc phụ kiện hư hại do thiên tai hoặc những trường hợp bất khả kháng:

- Do thiên tai, sét đánh, tai nạn, bị rơi, va chạm, để máy nơi ẩm ướt, bụi bặm, nhiệt độ cao.

- Côn trùng động vật vào bên trong máy (Thần lằn, Chuột, Gián...)

- Có vết mốc, gỉ sét, vết ăn mòn, bị nứt, vỡ, gãy, biến dạng, cháy nổ, có chất lỏng, có mùi khét...

3. Sản phẩm hư hại do sử dụng sai nguồn điện khuyến cáo và không sử dụng theo đúng chỉ dẫn trong sách hướng dẫn đi kèm, hoặc sử dụng phụ kiện không phải do SAMSUNG cung cấp.

4. Sản phẩm được lắp đặt, duy trì bảo dưỡng, hoạt động vượt mức hướng dẫn của nhà sản xuất SAMSUNG

5. Sản phẩm đã được thay đổi, điều chỉnh hoặc sửa chữa bởi bên thứ ba không thuộc hệ thống ủy quyền bảo hành sản phẩm của SAMSUNG.

6. Không bảo hành cho các phụ kiện kèm theo sản phẩm: Dây cáp, đầu nối, Pin nguồn...

7. Không đáp ứng điều kiện bảo hành được quy định tại mục A.

QUÝ KHÁCH VUI LÒNG LIÊN HỆ VỚI CHÚNG TÔI THEO SỐ ĐIỆN THOẠI (Miễn phí cuộc gọi).

1800 588 889

SAMSUNG

© 2023 Samsung Electronics Co., Ltd. All rights reserved.

Contact SAMSUNG WORLD WIDE

If you have any questions or comments relating to Samsung products, please contact the SAMSUNG customer care Centre.

Country / Area	Samsung Service Centre 📞	Web Site
■ Asia Pacific		
CHINA	400-810-5858	www.samsung.com/cn/support
TAIWAN	0800-329-999 0809-00-5237 (B2B / Dealer)	www.samsung.com/tw/support
HONG KONG	3698 4698 (All Product) 3698 4688 (B2B) 3698 4633 (eStore) 2121 9088 (Samsung pay)	www.samsung.com/hk/support (Chinese) www.samsung.com/hk_en/support (English)
MACAU	0800 333	
SINGAPORE	1800 7267864 1800-SAMSUNG	www.samsung.com/sg/support
AUSTRALIA	1300 362 603	www.samsung.com/au/support
NEW ZEALAND	0800 726 786	www.samsung.com/nz/support
VIETNAM	Toll free numbers: 1800 588 889 (All Product) Hotline: (028)73056888	www.samsung.com/vn/support
THAILAND	1800-29-3232 (Toll free for all product)	www.samsung.com/th/support
MYANMAR	+95-1-2399-888	www.samsung.com/mm/support
CAMBODIA	1800-20-3232 (Toll free)	www.samsung.com/th/support
LAOS	+856-214-17333	
MALAYSIA	1800-88-9999 +603-7713 7420 (Overseas contact)	www.samsung.com/my/support
INDONESIA	021-5699-7777 0800-112-8888 (All Product, Toll Free) 0800-112-7777 (All Product, Toll Free)	www.samsung.com/id/support
PHILIPPINES	Dedicated Hotline for Mobile Phones: # GALAXY (just dial #425299) All Products: 1-800-10-7267864 [PLDT - Toll Free] 1-800-8-7267864 [Globe - Toll Free] 84222111 [Landline]	www.samsung.com/ph/support
INDIA	1800 40 SAMSUNG (1800 40 7267864) (Toll-Free) 1800 5 SAMSUNG (1800 5 7267864) (Toll-Free)	www.samsung.com/in/support
NEPAL	16600172667 (Toll Free for NTC Only) 9801572667 (Toll Free for Ncell users)	www.samsung.com/in/support
BANGLADESH	08000-300-300 (Toll free) 09612-300-300	www.samsung.com/bd/support
SRI LANKA	011 SAMSUNG (011 7267864)	www.samsung.com/in/support

SAMSUNG

© 2023 Samsung Electronics Co., Ltd. All rights reserved.

Contact SAMSUNG WORLD WIDE

If you have any questions or comments relating to Samsung products, please contact the SAMSUNG customer care Centre.

Country / Area	Samsung Service Centre 📞	Web Site
■ Asia Pacific		
CHINA	400-810-5858	www.samsung.com/cn/support
TAIWAN	0800-329-999 0809-00-5237 (B2B / Dealer)	www.samsung.com/tw/support
HONG KONG	3698 4698 (All Product) 3698 4688 (B2B) 3698 4633 (eStore) 2121 9088 (Samsung pay)	www.samsung.com/hk/support (Chinese) www.samsung.com/hk_en/support (English)
MACAU	0800 333	
SINGAPORE	1800 7267864 1800-SAMSUNG	www.samsung.com/sg/support
AUSTRALIA	1300 362 603	www.samsung.com/au/support
NEW ZEALAND	0800 726 786	www.samsung.com/nz/support
VIETNAM	Toll free numbers: 1800 588 889 (All Product) Hotline: (028)73056888	www.samsung.com/vn/support
THAILAND	1800-29-3232 (Toll free for all product)	www.samsung.com/th/support
MYANMAR	+95-1-2399-888	www.samsung.com/mm/support
CAMBODIA	1800-20-3232 (Toll free)	www.samsung.com/th/support
LAOS	+856-214-17333	
MALAYSIA	1800-88-9999 +603-77137420 (Overseas contact)	www.samsung.com/my/support
INDONESIA	021-5699-7777 0800-112-8888 (All Product, Toll Free) 0800-112-7777 (All Product, Toll Free)	www.samsung.com/id/support
PHILIPPINES	Dedicated Hotline for Mobile Phones: #GALAXY (just dial #425299) All Products: 1-800-10-7267864 [PLDT - Toll Free] 1-800-8-7267864 [Globe - Toll Free] 84222111 [Landline]	www.samsung.com/ph/support
INDIA	1800 40 SAMSUNG (1800 40 7267864) (Toll-Free) 1800 5 SAMSUNG (1800 5 7267864) (Toll-Free)	www.samsung.com/in/support
NEPAL	16600172667 (Toll Free for NTC Only) 9801572667 (Toll Free for Ncell users)	www.samsung.com/in/support
BANGLADESH	08000-300-300 (Toll free) 09612-300-300	www.samsung.com/bd/support
SRI LANKA	011 SAMSUNG (0117267864)	www.samsung.com/in/support